

הודפס בפולין

www.dell.com | support.dell.com



0C8VH7A03

D

- 56 Dell Diagnostics
- Dell Factory Image Restore
- 65 (שחזור תמונת היצרן של Dell)
- Dell Support Center
- 52 (מרכז התמיכה של Dell)

H

- HDMI
- 25 חיבור

I

- ISP
- 18 ספק שירותי אינטרנט

V

- VGA
- 26 חיבור

ק

- 25 קורא כרטיסי מדיה

ר

- רשת קווית
- 7 כבל רשת, חיבור

ש

- 65 שחזור הגדרות היצרן
- 43 שחזור נתונים
- שליחת מוצרים
- 72 להחזרה או לתיקון
- שמע
- 25 חיבור

ת

- 42 תכונות התוכנה
- 43 תקליטורי DVD, הפעלה ויצירה

כ

כונן אופטי 23

כרטיס SIM 12

כתובות דואר אלקטרוני לתמיכה 70

כתובת דואר אלקטרוני

לתמיכה טכנית 70

מ

מחוות מקלדת המגע 32

מחשב

התקנה 5

יכולות 42

מיקרופון

חיבור חיצוני 25

מנהלי התקנים והורדות 77

מפרט 78

מצלמה 39

מתאם AC

חיבור 6

נ

נורית מחווני הפעלה/סוללה 27

נורית מחוון סוללה 28

נזק, הימנעות 5

ע

עוצמת קול 35

עזרה

קבלת סיוע ותמיכה 68

פ

פנייה מקוונת אל Dell 75

פתרון בעיות 45

אינדקס

א

5 אוורור, הקפדה על

25 אוזניות, חיבור

76 איתור מידע נוסף

אלחוט

46 חיבור רשת

אתרי תמיכה

70 ברחבי העולם

ב

48 בעיות זיכרון

48 בעיות תוכנה

ה

5 הגדרה, לפני שתתחיל

54 הודעות מערכת

36 הפעלת תקליטורים/תקליטורי DVD

70 התחברות ,FTP ,anonymous

ז

זרימת אוויר

5 בטיחות המחשב

ח

חיבור

7 כבל רשת

18 לאינטרנט

6 מתאם AC

18 חיבור אינטרנט

חיבור רשת

46 תיקון

מידע עבור התקנים המקסיקניים הרשמיים (NOM) (במקסיקו בלבד)

המידע שלהלן מסופק בהתקנים המתוארים במסמך זה, בהתאם לדרישות של התקנים המקסיקניים הרשמיים (NOM):

יבואן:

Dell México S.A. de C.V.

Paseo de la Reforma 2620 - Flat 11°

Col. Lomas Altas

11950 México, D.F.

מספר התקינה של הדגם						
עוצמת הפלט	מתח יציאה	צריכת חשמל	תדר	מתח		
3.34/4.62 אמפר	DC 19.5 וולט	1.5/1.6/1.7 אמפר	50-60 הרץ	100-240 וולט AC	P08E	

לפרטים, קרא את הוראות הבטיחות המצורפות למחשב.

לקבלת מידע אודות נהלים מומלצים נוספים בנושא בטיחות, בקר בדף הבית של התאימות לתקינה בכתובת

www.dell.com/regulatory_compliance

הודעה על מוצר של Macrovision

מוצר זה כולל טכנולוגיית הגנה על זכויות יוצרים המוגנת על ידי שיטות תביעה של פטנטים אמריקניים מסוימים וזכויות נוספות של קניין רוחני בבעלות חברת Macrovision ובעלי זכויות נוספים. אין להשתמש בטכנולוגיה זו, אלא באישור Macrovision Corporation, והיא מיועדת לשימוש ביתי ולמטרות צפייה מוגבלת בלבד, אלא אם כן התירה Macrovision Corporation שימוש אחר במוצר. אין לבצע במוצר הנדסה לאחור ואין לפרקו.

סביבת המחשב

טווח טמפרטורה	
הפעלה	0° עד 35° צלזיוס (32° עד 95° פרנהייט)
אחסון	-40° עד 65° צלזיוס (-40° עד 149° פרנהייט)
לחות יחסית (לכל היותר)	
הפעלה	10% עד 90% (ללא עיבוי)
אחסון	5% עד 95% (ללא עיבוי)
עוצמת רעידות מרבית (שימוש בטווח רעידות אקראי המדמה את סביבת המשתמש)	
הפעלה	0.66 GRMS
לא בהפעלה	1.30 GRMS

סביבת המחשב

זעזוע מרבי (בהפעלה — נמדד כש-Dell Diagnostics פועלת בכונן הקשיח ועם פעימת חצי סינוס של 2 מילי-שניות; לא בהפעלה — נמדד כשהכונן הקשיח ניצב על ראשו ופעימת חצי סינוס של 2 מילי-שניות)	
הפעלה	110 G
לא בהפעלה	160 G
גובה (מרבי)	
הפעלה	15.2- עד 3048 מטר (50- עד 10,000 רגל)
אחסון	15.2- עד 10,668 מטר (50- עד 35,000 רגל)
רמת זיהום אוויר	G2 או פחות כמוגדר על ידי תקן ISA-S71.04-1985

מידות פיזיות		מתאם AC	
גובה	31.4 מ"מ עד 35 מ"מ (1.23 אינץ' עד 1.37 אינץ')	זרם יציאה	3.34 אמפר (רציף)
רוחב	423.0 מ"מ (16.65 אינץ')	מתח יציאה נקוב	4.62 אמפר (רציף)
עומק	287.0 מ"מ (11.30 אינץ')	טווח טמפרטורה	19.5 +/- 1 וולט DC
משקל (עם סוללה בעלת שישה תאים)	התצורה ניתנת להגדרה לפחות מ-3.15 ק"ג (6.94 ליברות)	הפעלה	0° עד 40° צלזיוס (32° עד 104° פרנהייט)
		אחסון	-40° עד 70° צלזיוס (-40° עד 158° פרנהייט)

סוללה		סוללה	
זמן פעולה של הפעולה של הסוללה	זמן פעולה	סוגים ומידות	
משתנה בהתאם לתנאי הפעולה.		ליתיום-יון 'חכמה' בעלת תשעה תאים	
CR -2032	סוללת מטבע	גובה	22.80 מ"מ (0.90 אינץ')
		רוחב	214 מ"מ (8.43 אינץ')
		עומק	78.76 מ"מ (3.10 אינץ')
		משקל	0.52 ק"ג (1.15 ליברות)
		ליתיום-יון 'חכמה' בעלת שישה תאים	
		גובה	22.80 מ"מ (0.90 אינץ')
		רוחב	214 מ"מ (8.43 אינץ')
		עומק	57.64 מ"מ (2.27 אינץ')
		משקל	0.34 ק"ג (0.75 ליברות)
		מתח	11.1 וולט DC (שישה/תשעה תאים)
		משך טעינה (משוער):	4 שעות (כאשר המחשב כבוי)
מתאם AC			
 הערה: השתמש רק במתאמי AC המצוינים כמתאימים לשימוש עבור המחשב שלך. ראה את הוראות הבטיחות המצורפות למחשב.			
100-240 וולט AC	מתח כניסה		
1.7 אמפר	זרם כניסה (מרבי)		
50-60 הרץ	תדר כניסה		
65 ואט או 90 ואט	הספק יציאה		

צג	
High- WLED באיכות Definition+ בגודל 17.3 עם TrueLife	סוג
	מידות
214.81 מ"מ (8.46 אינץ')	גובה
381.88 מ"מ (15.03 אינץ')	רוחב
439.42 מ"מ (17.3 אינץ')	אלכסון
1600 x 900	רזולוציה מרבית
60 הרץ	קצב רענון
0° (סגור) עד 140°	זווית פעולה
40/40	זווית צפייה אופקית
15/30 (גבוהה/נמוכה)	זווית צפייה אנכית
0.252 x 0.252 מ"מ	רוחב תווים בפיקסלים

מצלמה	
1.3 מגה-פיקסל	פיקסל
640 x 480 ב-30 fps (לכל היותר)	רזולוציית וידאו
מקלדת	
102 (ארה"ב וקנדה); 103 (אירופה); 106 (יפן); 105 (ברזיל)	מספר מקשים
מקלדת מגע	
240 cpi X/Y	רזולוציית מיקום (מצב לוח גרפי)
91.6 מ"מ (3.60 אינץ')	רוחב
באזור חיישן פעיל	
46.6 מ"מ (1.83 אינץ')	גובה
מלבני	

וידאו		תקשורת	
	נפרד	מודם (אופציונלי)	מודם V.92 56K USB חיצוני
AMD™ ATI Mobility Radeon™ HD 5470	בקר וידאו	מתאם רשת	רשת 10/100 Ethernet LAN בלוח המערכת
DDR3 של 1 ג'יגה-בתים	זיכרון וידאו	אלחוט	;WLAN Wi-Fi g/gn/agn ;WiMax/Wi-Fi agn
	UMA		טכנולוגיית Bluetooth® אלחוטית; WWAN
גרפיקת Intel HD	בקר וידאו		
עד 1.7 ג'יגה-בתים של זיכרון משותף	זיכרון וידאו		
			שמע
		בקר שמע	Realtek ALC269Q-GR
		רמקול	שניים של 2 ואט
		פקדי עוצמת קול	תפריטי תוכנית של התוכנה ופקדי מדיה

מחברים		מחברים	
מחבר eSATA/USB משולב בעל שבעה פינים/ ארבעה פינים עם יציאה של 5 וולט/1.5 ואט	eSATA	מחבר מיקרופון אחד, מחבר אחד לאוזניות סטריאו/רמקולים, ומיקרופון אנלוגי אחד	שמע
קורא כרטיסי מדיה חריץ אחד ל-7 ב-1	קורא כרטיסי מדיה	חריץ אחד לכרטיס Mini-Card בחצי גובה	כרטיס Mini-Card
קורא כרטיסי מדיה		מחבר אחד של 19 פינים	HDMI מחבר
כרטיס זיכרון Secure (SD) Digital	כרטיסים נתמכים	מחבר RJ45 אחד	מתאם רשת
כרטיס Secure Digital (SDHC) High Capacity Memory Stick		שלושה מחברים של ארבעה פינים תואמי USB 2.0	USB
Memory Stick PRO		מחבר אחד בעל 15 חורים	VGA
כרטיס מולטימדיה (MMC) MultiMedia Card			
כרטיס (MMC+) Plus			
כרטיס xD-Picture			

מפרט

סעיף זה מספק לך מידע שאולי תצטרך עבור התקנה, עדכון מנהלי התקן עבור המחשב והשדרוג שלו. **הערה:** ההצעות עשויות להשתנות מאזור לאזור. לקבלת מידע נוסף בנוגע לתצורת המחשב, לחץ על **Start (התחל)**  ← **Help and Support (עזרה ותמיכה)** ובחר באפשרות להציג מידע אודות המחשב שברשותך.

זיכרון		דגם מחשב	
שני מחברי SODIMM נגישים למשתמש	מחבר מודול זיכרון	Dell™ Inspiron™ N7010 של Dell™	
1 ג'יגה-בתיים, 2 ג'יגה-בתיים, 4 ג'יגה-בתיים	קיבולות מודולי זיכרון	מעבד	
2 ג'יגה-בתיים, 3 ג'יגה-בתיים, 4 ג'יגה-בתיים, 5 ג'יגה-בתיים, 6 ג'יגה-בתיים ו-8 ג'יגה-בתיים	תצורות זיכרון אפשריות	Intel® Core™ i3	סוג
1333 SODIMM DDR3 של 1333 מגה-הרץ	סוג זיכרון	Intel Core i5	
הערה: לקבלת הוראות לשדרוג הזיכרון, ראה את מדריך השירות בכתובת support.dell.com/manuals .		Intel Pentium®	
		ערכת שבבי מערכת	
		ערכת שבבים 5 Mobile Intel series express HM57	סוג

אם עליך:

ראה:

מסמכי הבטיחות והתקינה שסופקו עם המחשב שברשותך וראה בנוסף את דף הבית של התאימות לתקינה בכתובת:

www.dell.com/regulatory_compliance

לאתר מידע אודות שיטות בטיחות מומלצות עבור המחשב שלך לעיין במידע בנושא אחריות, תנאים והתניות (ארה"ב בלבד), הוראות בנושא בטיחות, מידע בנושא תקינה, מידע ארגונומי וכן הסכם רישיון למשתמש קצה

החלק התחתון של המחשב **Dell Support Center** (מרכז התמיכה של Dell). כדי להפעיל את **Dell Support Center** לחץ על הסמל  שבשורת המשימות.

לאתר את תג השירות/קוד השירות המהיר שלך—עליך להשתמש בתג השירות כדי לבצע זיהוי של המחשב שלך בכתובת **support.dell.com** או לפנות לתמיכה הטכנית

support.dell.com

לאתר מנהלי התקן והורדות; קובצי readme לגשת לתמיכה טכנית ולעזרה למוצר לבדוק את מצב ההזמנה שלך ברכישות חדשות לאתר פתרונות ותשובות לשאלות נפוצות לאתר מידע לעדכונים של הרגע האחרון אודות שינויים טכניים במחשב או חומר עזר טכני מתקדם לטכנאים או למשתמשים מנוסים

חיפוש אחר מידע ומשאבים נוספים

ראה:	אם עליך:
"מדיית שחזור המערכת" בעמוד 64	להתקין מחדש את מערכת ההפעלה
"Dell Diagnostics" בעמוד 56	להפעיל תוכנית אבחון עבור המחשב,
"My Dell Downloads" (ההורדות של Dell שלי)" בעמוד 53	להתקין מחדש את תוכנות המערכת של מחשב המחברת
support.dell.com	לאתר מידע נוסף אודות מערכת ההפעלה Microsoft® Windows® והתכונות
<p>מדריך השירות בכתובת support.dell.com/manuals</p> <p>הערה: במדינות מסוימות, פתיחה והחלפה של חלקים במחשב עלולה לגרום לפקיעת האחריות. בדוק את האחריות ואת מדיניות החזרת המוצרים שלך לפני שתעבוד בתוך המחשב.</p>	<p>לשדרג את המחשב עם זיכרון חדש או נוסף, או עם כונן קשיח חדש</p> <p>להתקין מחדש או להחליף חלק בלוי או פגום</p>

פנייה אל Dell

לקוחות בארה"ב יתקשרו למספר
800-WWW-DELL (800-999-3355).

 **הערה:** אם אין ברשותך חיבור אינטרנט פעיל, באפשרותך למצוא מידע ליצירת קשר בחשבונת הרכישה, תעודת המשלוח, החשבון או קטלוג המוצרים של Dell.

חברת Dell מציעה כמה אפשרויות לתמיכה ולשירות באינטרנט ובטלפון. הזמינות משתנה לפי מדינה ומוצר, וייתכן שחלק מהשירותים לא יהיו זמינים באזורך.

לפנייה אל Dell בנושא מכירות, תמיכה טכנית או שירות לקוחות:

1. בקר בכתובת

support.dell.com/contactdell.

2. בחר במדינה או באזור שלך.

3. בחר בקישור המתאים לשירות או לתמיכה הנחוצים.

4. בחר בשיטת הפנייה לחברת Dell המתאימה לך.

עייין בתיעוד של מערכת ההפעלה כדי לברר את תוכן קובצי האתחול של המחשב. אם המחשב מחובר למדפסת, הדפס את כל הקבצים. אחרת, רשום את התוכן של כל קובץ לפני שתתקשר לחברת Dell.

- הודעת שגיאה, קוד צפופף או קוד אבחון:
- תיאור הבעיה ופעולות שביצעת לפתרון הבעיה:

רשימת פעולות לביצוע באבחון

- שם:
- תאריך:
- כתובת:
- מספר טלפון:
- תג שירות (ברקוד בגב או בתחתית המחשב):
- קוד שירות מהיר:
- מספר אישור להחזרת חומרים (אם סופק על ידי טכנאי תמיכה של Dell):
- מערכת הפעלה וגרסה:
- התקנים:
- כרטיסי הרחבה:
- האם אתה מחובר לרשת? כן/לא
- רשת, גרסה ומתאם רשת:
- תוכניות וגרסאות:

זכור למלא את 'רשימת פעולות לביצוע באבחון' שלהלן. אם ניתן, הפעל את המחשב לפני שתתקשר לחברת Dell לקבלת סיוע, והתקשר ממכשיר טלפון הנמצא סמוך למחשב. ייתכן שתתבקש להקיש פקודות מסוימות במקלדת, למסור מידע מפורט במהלך ביצוע פעולות, או לנסות צעדים אחרים לפתרון הבעיה שניתן לבצע רק במחשב עצמו. ודא שתיעוד המחשב נמצא בהישג ידך.

לפני שתתקשר

הערה: החזק את קוד המשלוח המהיר בהישג יד בעת הפנייה. הקוד מסייע למערכת האוטומטית של מענה התמיכה הטלפונית של Dell לנתב את שיחתך ביעילות רבה יותר. ייתכן שתבקש גם לספק את תג השירות שלך.

איתור תג השירות

תג השירות עבור המחשב שלך ממוקם על-גבי תווית בחלק התחתון של המחשב.

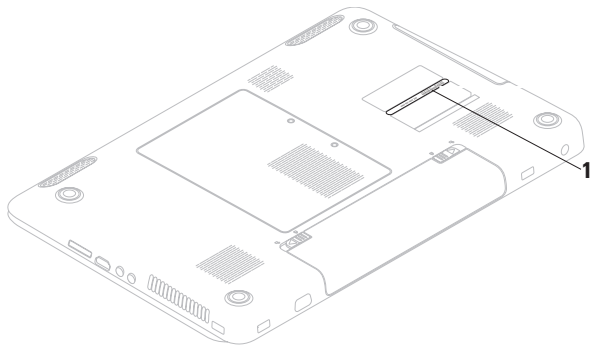

החזרת פריטים לתיקון במסגרת האחריות או לקבלת זיכוי

הכן את כל הפריטים שברצונך להחזיר, לצורכי תיקון או לצורכי זיכוי, באופן הבא:

 **הערה:** לפני שתחזיר את המוצר ל-Dell, הקפד לגבות את כל הנתונים בכוון הקשיח ובכל התקן אחסון אחר במוצר. מחק כל מידע סודי, קנייני ואישי וכן מדיה נשלפת, כמו למשל תקליטורים וכרטיסי מדיה. Dell אינה אחראית למידע סודי, קנייני או אישי; נתונים אבודים או פגומים; או מדיה נשלפת פגומה או אבודה שעשויים להיכלל עם המוצר שיוחזר לך.

1. פנה אל Dell כדי להשיג Return Material Authorization Number (מספר אישור להחזרת חומרים) וכתוב אותו בבירור ובאופן בולט על-גבי האריזה. לקבלת מספר הטלפון להתקשרות באזורך, ראה "פנייה אל Dell" בעמוד 75.

2. כלול העתק של החשבונית ומכתב המתאר את סיבת ההחזרה.

3. כלול עותק של רשימת הפעולות לביצוע באבחון (ראה "רשימת פעולות לביצוע באבחון" בעמוד 74), המציין את הבדיקות שערכת ואת הודעות השגיאה שהתקבלו ב-Dell Diagnostics (ראה "Dell Diagnostics" בעמוד 56).

4. כלול אביזרים המשויכים לפריטים המוחזרים (כבלי חשמל, תוכנות, מדריכים וכן הלאה), אם ההחזרה היא לשם קבלת זיכוי.

5. ארוז את הציוד המיועד להחזרה בחומרי האריזה המקוריים (או שווי-ערך).

 **הערה:** התשלום על הוצאות המשלוח הוא באחריותך. באחריותך גם לבטח את המוצרים שאתה מחזיר, ואתה לוקח על עצמך את הסיכון שהם יאבדו במהלך המשלוח לחברת Dell. חבילות לתשלום בעת המסירה (COD) לא יתקבלו.

 **הערה:** מוצרים מוחזרים שלא עונים על כל הדרישות לעיל, יידחו על ידי הסניף המקבל של חברת Dell וישלחו חזרה אליך.

מידע על המוצר

אם אתה זקוק למידע לגבי מוצרים אחרים שניתן לרכוש מחברת Dell, או אם ברצונך לבצע הזמנה, בקר באתר האינטרנט של Dell בכתובת www.dell.com. לאיתור מספר הטלפון עבור האזור שלך או כדי לשוחח עם מומחה מכירות, ראה "פנייה אל Dell" בעמוד 75.

שירות מצב ההזמנות האוטומטי

לבדיקת מצב הזמנה כלשהי של מוצרי Dell, באפשרותך לגשת לאתר support.dell.com, או להתקשר לשירות מצב ההזמנות האוטומטי. מענה קולי מבקש ממך להזין את המידע הדרוש לאיתור הזמנתך ולדיווח על מצבה. לאיתור מספר הטלפון עבור האזור שלך, ראה "פנייה אל Dell" בעמוד 75. אם יש בעיה בהזמנה שלך, כגון רכיבים חסרים, רכיבים שגויים או חיוב שגוי, צור קשר עם שירות הלקוחות של Dell. כשתתקשר, החזק בהישג יד את החשבונית או את ספח המשלוח. לאיתור מספר הטלפון עבור האזור שלך, ראה "פנייה אל Dell" בעמוד 75.

כתובות דואר אלקטרוני של התמיכה של**Dell**• mobile_support@us.dell.com• support@us.dell.com• la-techsupport@dell.com (מדינות
אמריקה הלטינית והקריביים בלבד)• apsupport@dell.com (מדינות אסיה
והאוקיינוס השקט בלבד)**כתובות דואר אלקטרוני של השיווק****המכירות של Dell**• apmarketing@dell.com (מדינות אסיה
והאוקיינוס השקט בלבד)• sales_canada@dell.com (קנדה בלבד)**פרוטוקול העברת קבצים אנונימי (FTP)**• <ftp.dell.com>התחבר כמשתמש: *anonymous*, והשתמש
בכתובת הדואר האלקטרוני שלך כסיסמה.**שירותים מקוונים**באפשרותך ללמוד על מוצרים ושירותים של Dell
באתרי האינטרנט הבאים:• www.dell.com• www.dell.com/ap (מדינות אסיה/האוקיינוס
השקט בלבד)• www.dell.com/jp (יפן בלבד)• www.euro.dell.com (אירופה בלבד)• www.dell.com/la (מדינות אמריקה הלטינית
והקריביים)• www.dell.ca (קנדה בלבד)תוכל לגשת לתמיכה של Dell באמצעות אתרי
האינטרנט וכתובות הדואר האלקטרוני הבאים:**אתרי התמיכה של Dell**• support.dell.com• support.jp.dell.com (יפן בלבד)• support.euro.dell.com (אירופה בלבד)• supportapj.dell.com (דרום מזרח אסיה)

תמיכה טכנית ושירות לקוחות

שירות התמיכה של Dell זמין לענות על שאלותיך אודות החומרה של Dell. צוות התמיכה שלנו משתמש בתוכנית אבחון ממוחשבת כדי לספק מענה מהיר ומדויק.

כדי לפנות לשירות התמיכה של Dell, ראה "לפני שתתקשר" בעמוד 73 ו"פנייה אל Dell" בעמוד 75.

DellConnect

DellConnect™ הוא כלי פשוט לגישה מקוונת המאפשר לשותף השירות והתמיכה של Dell לגשת למחשב שלך באמצעות חיבור פס-רחב, לאבחן את הבעיה ולתקנה, כל זאת תחת הפיקוח שלך. לקבלת מידע נוסף, בקר באתר www.dell.com/dellconnect.

כשתבקש להקיש את הקוד שלך במערכת המענה האוטומטי של Dell, הזן את קוד השירות המהיר לניתוב השיחה ישירות לאיש התמיכה המתאים. אם אין לך קוד שירות מהיר, פתח את התיקיה **Dell Accessories** (עזרי Dell), לחץ לחיצה כפולה על הסמל של **Express Service Code** (קוד שירות מהיר), ופעל על-פי ההנחיות.

 **הערה:** חלק מהשירותים אינם זמינים בכל האתרים הנמצאים מחוץ לארה"ב. התקשר לנציג Dell לקבלת מידע אודות זמינות.

קבלת סיוע

אם נתקלת בבעיה במחשב, תוכל לבצע את הצעדים הבאים לשם אבחון הבעיה ופתרונה:

1. ראה "פתרון בעיות" בעמוד 45 לקבלת מידע והליכים הקשורים לבעיה במחשב.

2. לקבלת מידע נוסף לגבי פתרון בעיות, עיין במדריך הטכנולוגיה של Dell הזמין בכונן הקשיח או בכתובת **support.dell.com/manuals**.

3. ראה "Dell Diagnostics" בעמוד 56 לעיון בהליכים להפעלת Dell Diagnostics.

4. מלא את "רשימת הפעולות לביצוע אבחון" בעמוד 74.

5. השתמש בערכת הכלים המקיפה של שירותים מקוונים של Dell, הזמינה באתר התמיכה של Dell (**support.dell.com**), לקבלת עזרה בהתקנה והליכים לפתרון בעיות. ראה "שירותים מקוונים" בעמוד 70 לקבלת רשימה מקיפה של התמיכה המקוונת של Dell.

6. אם השלבים שלעיל לא סייעו בפתרון הבעיה, ראה "לפני שתתקשר" בעמוד 73.

 **הערה:** התקשר לתמיכה של Dell מטלפון שנמצא בקרבת המחשב, על מנת שאנשי התמיכה יוכלו לסייע לך בהליכים הנחוצים.

 **הערה:** ייתכן שמערכת קודי השירות המהיר של Dell לא תהיה זמינה בכל המדינות.

8. סמן את תיבת הסימון כדי לאשר שברצונך להמשיך באתחול מחדש של הכונן הקשיח ובשחזור תוכנת המערכת להגדרות היצרן. לאחר מכן, לחץ על **Next** (הבא).
- תהליך השחזור יתחיל והוא עשוי לארוך חמש דקות או יותר. בסיום השחזור של מערכת ההפעלה והיישומים המותקנים מראש למצב הראשוני, תוצג הודעה.
9. לחץ על **Finish** (סיום) כדי לאתחל מחדש את המערכת.

6. לחץ על **Dell Factory Image Restore** (שחזור תמונת היצרן של Dell).

מסך הפתיחה של **Dell Factory Image Restore** (שחזור תמונת היצרן של Dell) מופיע.

 **הערה:** בהתאם לתצורה שהגדרת, ייתכן שיהיה עליך לבחור באפשרות **Dell Factory Tools** (כלי היצרן של Dell) ולאחר מכן באפשרות **Dell Factory Image Restore** (שחזור תמונת היצרן של Dell).

7. לחץ על **Next** (הבא).

המסך **Confirm Data Deletion** (אישור מחיקת נתונים) מופיע.

 **הערה:** אם לא תרצה להמשיך בהפעלת שחזור תמונת היצרן, לחץ על **Cancel** (ביטול).

הפעלת Dell Factory Image Restore (שחזור תמונת היצרן של Dell)

1. הפעל את המחשב.
2. עם הופעת הסמל של DELL™, הקש <F8> מספר פעמים כדי לגשת לחלון **Advanced Boot Options** (אפשרויות אתחול מתקדמות).
הערה: אם תמתין זמן רב מדי והסמל של מערכת ההפעלה מופיע, המשך להמתין עד אשר יופיע שולחן העבודה של Microsoft Windows, ולאחר מכן כבה את המחשב ונסה שנית.
3. בחר **Repair Your Computer** (תקן את המחשב).
 מופיע החלון **System Recovery Options** (אפשרויות שחזור מערכת).
 4. בחר פריסת מקלדת ולחץ על **הבא**.
5. כדי לגשת לאפשרויות השחזור, היכנס למחשב כמשתמש מקומי. כדי לגשת אל שורת הפקודה, הקלד את הערך administrator בשדה **User name** (שם משתמש), ולאחר מכן לחץ על **OK** (אישור).

הערה: אם Dell Factory Image Restore (שחזור תמונת היצרן של Dell) אינו זמין במחשב שלך, השתמש ב-Dell DataSafe Local Backup (ראה "Dell DataSafe Local Backup" בעמוד 62) כדי לשחזר את מערכת ההפעלה שלך.

השתמש ב-Dell Factory Image Restore (שחזור תמונת היצרן של Dell) רק כאמצעי אחרון לשחזור מערכת ההפעלה. אפשרות זו משחזרת את הכונן הקשיח למצב הפעולה שבו היה בעת רכישת המחשב. כל התוכניות והקבצים שהתווספו מאז קבלת המחשב — כולל קובצי נתונים — נמחקים לצמיתות מהכונן הקשיח. קובצי נתונים כוללים מסמכים, גיליונות אלקטרוניים, הודעות דואר אלקטרוני, תמונות דיגיטליות, קובצי מוסיקה וכן הלאה. במידת האפשר, יש לגבות את כל הנתונים לפני השימוש ב-Dell Factory Image Restore (שחזור תמונת היצרן של Dell).

Dell Factory Image Restore (שחזור תמונת היצרן של Dell)

התראה: שימוש ב-Dell Factory Image Restore (שחזור תמונת היצרן של Dell) 

מוחק לצמיתות את כל הנתונים בכונן הקשיח ומסיר את כל התוכניות או מנהלי ההתקנים שהותקנו לאחר קבלת המחשב. אם ניתן, גבה את הנתונים לפני שתשתמש באפשרות זו. השתמש ב-Dell Factory Image Restore (שחזור תמונת היצרן של Dell) רק אם השימוש בשחזור המערכת לא פתר את הבעיה במערכת ההפעלה.

הערה:  Dell Factory Image Restore (שחזור תמונת היצרן של Dell) עשוי שלא להיות זמין במדינות מסוימות או במחשבים מסוימים.

כדי לשחזר את תמונת היצרן של המחשב שברשותך באמצעות מדיית שחזור המערכת:

1. הכנס את התקליטור או מפתח ה-USB של שחזור המערכת והפעל מחדש את המחשב.
2. כאשר מופיע הסמל **DELL™**, הקש מייד על **<F12>**.

 **הערה:** אם תמתין זמן רב מדי והסמל של מערכת ההפעלה מופיע, המשך להמתין עד אשר יופיע שולחן העבודה של **Microsoft® Windows®**, ולאחר מכן כבה את המחשב ונסה שנית.

3. בחר את התקן האתחול המתאים מהרשימה ולחץ על **<Enter>**.
4. בצע את ההוראות המופיעות על-גבי המסך כדי להשלים את תהליך השחזור.

מדיית שחזור המערכת

△ התראה: למרות שמדיית שחזור המערכת מתוכננת לשמר את קובצי הנתונים במחשב, מומלץ לגבות את קובצי הנתונים לפני שתעשה שימוש במדיית שחזור המערכת.

באפשרותך להשתמש במדיית שחזור המערכת, שנוצרה באמצעות Dell DataSafe Local Backup, כדי להחזיר את הכונן הקשיח למצב ההפעלה שבו הוא היה כאשר רכשת את המחשב, ובו-בזמן לשמר את קובצי הנתונים שבמחשב. השתמש במדיית שחזור המערכת במקרים הבאים:

- כשל במערכת ההפעלה שמונע שימוש באפשרויות השחזור שמותקנות במחשב.
- כשל בכונן הקשיח שמונע שחזור נתונים.

כדי לשדרג ל-Dell DataSafe Local Backup Professional:

1. לחץ לחיצה כפולה על הסמל של Dell DataSafe Local Backup  בשורת המשימות.
2. לחץ על **UPGRADE NOW!** (שדרג כעת!)
3. בצע את ההוראות המופיעות על-גבי המסך כדי להשלים את תהליך השדרוג.

6. בחר **Dell Factory Image Recovery and DataSafe Options** (אפשרויות שחזור הגדרות היצרן של Dell ו-DataSafe) ופעל על פי ההוראות שעל המסך.

 **הערה:** משך תהליך השחזור תלוי בכמות הנתונים שיש לשחזר.

 **הערה:** לקבלת מידע נוסף, עיין במאמר Knowledge Base מספר 353560 בכתובת support.dell.com.

שדרוג ל-Dell DataSafe Local Backup Professional

 **הערה:** ייתכן ש-Dell DataSafe Local Backup Professional מותקן במחשב שלך, אם הזמנת אותו בעת הרכישה.

Dell DataSafe Local Backup Professional מספק תכונות נוספות שמאפשרות לך:

- לגבות ולשחזר את המחשב שלך לפי סוגי קבצים
- לגבות קבצים להתקן אחסון מקומי
- לתזמן גיבויים אוטומטיים

Dell DataSafe Local Backup Basic

כדי לשחזר את תמונת היצרן ובו-בזמן לשמר את קובצי הנתונים:

1. כבה את המחשב.

2. נתק את כל ההתקנים (כונן USB, מדפסת וכו') המחוברים למחשב והסר חומרה פנימית שהוספה לאחרונה למחשב.

 **הערה:** אל תנתק את מתאם ה-AC.

3. הפעל את המחשב.

4. עם הופעת הסמל של DELL™, הקש <F8> מספר פעמים כדי לגשת לחלון **Advanced Boot Options** (אפשרויות אתחול מתקדמות).

 **הערה:** אם תמתין זמן רב מדי והסמל של מערכת ההפעלה מופיע, המשך להמתין עד אשר יופיע שולחן העבודה של Microsoft Windows, ולאחר מכן כבה את המחשב ונסה שנית.

5. בחר **Repair Your Computer** (תקן את המחשב).

הערה: אם Dell DataSafe Local Backup אינו זמין במחשב שלך, השתמש ב-Dell Factory Image Restore (שחזור תמונת היצרן של Dell) (ראה "Dell Factory Image Restore [שחזור תמונת היצרן של Dell]" בעמוד 65) כדי לשחזר את מערכת ההפעלה שלך.

באפשרותך להשתמש ב-Dell DataSafe Local Backup כדי לשחזר את הכונן הקשיח למצב ההפעלה שבו הוא היה כאשר רכשת את המחשב, ובו-בזמן לשמר את קובצי הנתונים.

Dell DataSafe Local Backup מאפשר לך:

- לגבות ולשחזר את המחשב למצב הפעלה מוקדם יותר
- ליצור מדיה לשחזור המערכת

Dell DataSafe Local Backup

התראה:  **Using Dell DataSafe Local Backup** מסיר לצמיתות תוכניות ומנהלי התקן שהותקנו לאחר שקיבלת את המחשב. הכן מדיית גיבוי של היישומים שעליך להתקין במחשב לפני השימוש ב-Dell DataSafe Local Backup. השתמש ב-Dell DataSafe Local Backup רק אם השימוש בשחזור המערכת לא פתר את הבעיה במערכת ההפעלה.

התראה:  **Dell Datasafe Local Backup** למרות ש-Dell Datasafe Local Backup מתוכנן לשמר את קובצי הנתונים במחשב, מומלץ לגבות את קובצי הנתונים לפני שתעשה שימוש ב-Dell DataSafe Local Backup.

הערה:  ייתכן ש-Dell DataSafe Local Backup לא יהיה זמין בכל האזורים.

3. לחץ על **הבא** ובצע את ההוראות המופיעות על-גבי המסך.

במקרה ששימוש בשחזור המערכת לא פתר את הבעיה, באפשרותך לבטל את שחזור המערכת האחרון.

ביטול שחזור המערכת האחרון

 **הערה:** לפני ביטול שחזור המערכת האחרון, שמור את כל הקבצים הפתוחים וסגור אותם וצא מכל התוכניות הפתוחות. אין לשנות, לפתוח או למחוק קבצים או תוכניות כלשהם עד לאחר השלמת שחזור המערכת.

1. לחץ על **התחל** .

2. בתיבת החיפוש, הקלד **שחזור מערכת והקש** <Enter>.

3. לחץ על **בטל את השחזור האחרון שלי**, לחץ על **הבא** ובצע את ההוראות שעל-גבי המסך.

שחזור המערכת

מערכות ההפעלה של Microsoft® Windows® מספקות אפשרות של שחזור המערכת המאפשרת להחזיר את המחשב למצב פעולה קודם (מבלי להשפיע על קובצי נתונים), אם שינויים בחומרה, בתוכנה או בהגדרות מערכת אחרות הותירו את המחשב במצב פעולה בלתי רצוי. כל שינוי המבוצע באמצעות שחזור המערכת הוא הפיך לגמרי.

 **התראה:** גבה את קובצי הנתונים באופן קבוע. שחזור המערכת אינו בודק את קובצי הנתונים ואינו משחזר אותם.

הפעלת שחזור המערכת

1. לחץ על **התחל** .

2. בתיבה **התחל חיפוש**, הקלד **שחזור מערכת והקש** <Enter>.

 **הערה:** ייתכן שיופיע החלון **בקרת חשבון משתמש**. אם אתה מנהל מערכת במחשב, לחץ על **Continue** (המשך); אחרת, פנה אל מנהל המערכת.

שחזור מערכת ההפעלה

באפשרותך לשחזר את מערכת ההפעלה במחשב באמצעות אחת מהאפשרויות הבאות:

△ **התראה:** שימוש ב-Dell Factory Image Restore (שחזור תמונת היצרן של Dell) או בתקליטור *Operating System* (מערכת הפעלה) מוחק לצמיתות את כל קובצי הנתונים שבמחשב. אם אפשר, גבה את קובצי הנתונים לפני שתשתמש באפשרויות אלה.

שימוש	אפשרות
כפתרון הראשון	שחזור המערכת
כששחזור המערכת אינו פותר את הבעיה	Dell DataSafe Local Backup
כשכשל במערכת ההפעלה מונע את השימוש בשחזור המערכת וב-DataSafe Local Backup	מדיית שחזור המערכת
בעת התקנת תמונת היצרן בכונן קשיח שהותקן לאחרונה	Dell Factory Image Restore (שחזור תמונת היצרן של Dell)
כדי לשחזר את המחשב למצב ההפעלה שבו היה כשקיבלת אותו	תקליטור <i>Operating System</i> (מערכת ההפעלה)
כדי להתקין מחדש את מערכת ההפעלה בלבד במחשב	

✍ **הערה:** התקליטור *Operating System* (מערכת הפעלה) עשוי שלא להיות מצורף למחשב שברשותך.

6. ברשימה הממוספרת, בחר באפשרות **Run the 32 Bit Dell Diagnostics** (הפעל את תוכנית Dell Diagnostics ל-32 סיביות). אם רשומת מספר גרסאות, בחר את הגרסה המתאימה למחשב שברשותך.

7. בחר את הבדיקה שברצונך להפעיל.

8. במידה ותתקל בבעיה במהלך בדיקה, מופיעה הודעה עם קוד שגיאה ותיאור הבעיה. רשום את קוד השגיאה ותיאור הבעיה וצור קשר עם Dell (ראה "פנייה אל Dell" בעמוד 75).

 **הערה:** תג השירות של המחשב מוצג בחלק העליון של כל מסך בדיקה. תג השירות עוזר לך לזהות את המחשב שלך בכל פנייה ל-Dell.

9. עם סיום הבדיקות, סגור את מסך הבדיקה כדי לחזור אל החלון **Choose An Option** (בחר אפשרות).

10. כדי לצאת מתוכנית Dell Diagnostics ולהפעיל מחדש את המחשב, לחץ על **Exit** (יציאה).

11. הוצא את התקליטור *Drivers and Utilities* (מנהלי התקנים ותוכניות שירות) מהכונן.

1. הכנס את התקליטור *Drivers and Utilities* (מנהלי התקנים ותוכניות שירות) לכונן.

2. כבה את המחשב והפעל אותו מחדש. כאשר מופיע הסמל של **DELL™**, הקש מייד על **<F12>**.

 **הערה:** אם תמתין זמן רב מדי והסמל של מערכת ההפעלה מופיע, המשך להמתין עד אשר יופיע שולחן העבודה של Microsoft Windows, ולאחר מכן כבה את המחשב ונסה שנית.

 **הערה:** השלבים הבאים משנים את רצף האתחול באופן חד פעמי בלבד. בהפעלה הבאה, המחשב יאתחל בהתאם להתקנים שצוינו בתוכנית הגדרת המערכת.

3. כאשר רשימת ההתקנים של האתחול מופיעה, סמן את **CD/DVD/CD-RW** והקש **<Enter>**.

4. בתפריט שמופיע, בחר באפשרות **Boot from CD-ROM** (אתחל מכונן תקליטורים) והקש **<Enter>**.

5. הקלד 1 כדי להפעיל את תפריט התקליטור והקש על **<Enter>** כדי להמשיך.

4. בחר את הבדיקה שברצונך להפעיל.
5. במידה ותתקל בבעיה במהלך בדיקה, מופיעה הודעה עם קוד שגיאה ותיאור הבעיה. רשום את קוד השגיאה ותיאור הבעיה וצור קשר עם Dell (ראה "פנייה אל Dell" בעמוד 75).

 **הערה:** תג השירות של המחשב מוצג בחלק העליון של כל מסך בדיקה. תג השירות עוזר לך לזהות את המחשב שלך בכל פנייה ל-Dell.

6. עם סיום הבדיקות, סגור את מסך הבדיקה כדי לחזור אל החלון **Choose An Option** (בחר אפשרות).

7. כדי לצאת מ-Dell Diagnostic ולהפעיל מחדש את המחשב, לחץ על **Exit** (יציאה).

הפעלת Dell Diagnostics מהתקליטור Drivers and Utilities (מנהלי התקנים ותוכניות שירות)

 **הערה:** התקליטור *Drivers and Utilities* (מנהלי התקנים ותוכניות שירות) עשוי שלא להיות מצורף למחשב שברשותך.

(לא נמצאו בעיות במערכת עד כה. האם ברצונך להפעיל את בדיקות הזיכרון הנותרות? פעולה זו תימשך כ-30 דקות או יותר. האם ברצונך להמשיך? (מומלץ)).

c. אם נתקלת בבעיות בזיכרון, הקש <y>, אחרת הקש <ח>. ההודעה הבאה מופיעה: "Booting Dell Diagnostic Utility Partition. Press any key to continue." המחיצה של תוכנית השירות Dell Diagnostic. הקש על מקש כלשהו כדי להמשיך.

d. הקש על מקש כלשהו כדי לעבור לחלון **Choose An Option** (בחר אפשרות).
אם ה-PSA (בדיקת המערכת לפני האתחול) לא מופעל:

הקש על מקש כלשהו כדי להפעיל את תוכנית האבחון Dell Diagnostics ממחיצת תוכנית השירות לאבחון בכונן הקשיח.

הערה: אם תמתין זמן רב מדי והסמל של מערכת ההפעלה מופיע, המשך להמתין עד אשר יופיע שולחן העבודה של Microsoft® Windows®, ולאחר מכן כבה את המחשב ונסה שנית.

הערה: אם מופיעה הודעה המציינת כי לא נמצאה מחיצה של תוכנית שירות לאבחון, הפעל את Dell Diagnostics מהתקליטור *Drivers and Utilities* (מנהלי התקנים ותוכניות שירות).

אם מופעל PSA (בדיקת המערכת לפני אתחול):

- a. ה-PSA מתחיל להפעיל בדיקות.
- b. אם PSA מושלם בהצלחה, מופיעה ההודעה הבאה: "No problems have been found with this system so far. Do you want to run the remaining memory tests? This will take about 30 minutes or more. Do you want to continue? (Recommended)."

הפעלת Dell Diagnostics מהכונן הקשיח

Dell Diagnostics ממוקמת במחיצה נסתרת בכונן הקשיח, המיועדת לתוכנית השירות לאבחון.

הערה: אם המחשב אינו מציג תמונת מסך, פנה אל Dell (ראה "פנייה אל Dell" בעמוד 75).

1. ודא שהמחשב מחובר לשקע חשמל שידוע לך שהוא תקין.
 2. הפעל (או הפעל מחדש) את המחשב.
 3. כאשר מופיע הסמל DELL™, הקש מייד על <F12>. בחר **Diagnostics** (אבחון) מתפריט האתחול והקש <Enter>.
- פעולה זאת עשויה להפעיל את Pre-Boot System Assessment (PSA) (בדיקת המערכת לפני האתחול) במחשב שלך.

Dell Diagnostics Hardware Troubleshooter

אם נתקלת בבעיה במחשב, בצע את הבדיקות שבסעיף "נעילות ובעיות תוכנה" בעמוד 48 והפעל את Dell Diagnostics לפני שתפנה אל Dell בבקשה לסייע טכני.

 **הערה:** Dell Diagnostics פועלת רק במחשבי Dell.

 **הערה:** התקליטור *Drivers and Utilities* (מנהלי התקנים ותכניות שירות) עשוי שלא להיות מצורף למחשב שברשותך.

ודא שההתקן שברצונך לבדוק מוצג בתוכנית השירות להגדרת המערכת ושהוא פעיל. הקש על <F2> במהלך POST (בדיקה עצמית בהפעלה) כדי להיכנס ל-System Setup (BIOS) Utility (תוכנית השירות להגדרת מערכת [BIOS]).

הפעל את Dell Diagnostics מהכונן הקשיח או מהתקליטור *Drivers and Utilities* (מנהלי התקנים ותוכניות שירות).

אם התקן אינו מזוהה במהלך הגדרת מערכת ההפעלה, או מזוהה אך תצורתו מוגדרת בצורה שגויה, באפשרותך להשתמש ב-**Hardware Troubleshooter** (פותר בעיות החומרה) כדי לפתור את בעיית אי התאימות.

להפעלת Hardware Troubleshooter (פותר בעיות החומרה):

1. לחץ על **התחל**  ← **עזרה ותמיכה**.
2. הקלד `hardware troubleshooter` (פותר בעיות החומרה) בשדה החיפוש והקש על <Enter> כדי להתחיל בחיפוש.
3. בתוצאות החיפוש, בחר באפשרות המתארת בצורה הטובה ביותר את הבעיה ובצע את שלבי הפתרון הנותרים.

CAUTION - Hard Drive SELF MONITORING SYSTEM has reported that a parameter has exceeded its normal operating range. Dell recommends that you back up your data regularly. A parameter out of range may or may not indicate a potential hard drive problem (שים לב - מערכת הבקרה העצמית של הכונן הקשיח דיווחה שפרמטר חרג מטווח הפעלתו הרגיל. Dell ממליצה שתגבה את הנתונים שלך באופן קבוע. פרמטר מחוץ לטווח עשוי להצביע על בעיה אפשרית בכונן הקשיח) — שגיאת S.M.A.R.T, כשל אפשרי בכונן הדיסק הקשיח. פנה אל Dell (ראה "פנייה אל Dell" בעמוד 75).

Keyboard failure (כשל מקלדת) — כשל במקלדת או כבל רופף.

כדי להחליף את המקלדת, עיין במדריך השירותבאתר support.dell.com/manuals.

No boot device available (אין התקן אתחול זמין) — אין מחיצה שניתנת לאתחול בכונן הקשיח, כבל הכונן הקשיח רופף, או שלא קיים התקן הניתן לאתחול.

- אם הכונן הקשיח הוא התקן האתחול שלך, ודא שהכבלים מחוברים כהלכה, שהכונן מותקן כהלכה ושהוא מחולק למחיצות כהתקן אתחול.
- היכנס להגדרת המערכת וודא שפרטי רצף האתחול נכונים (עיין במדריך הטכנולוגיה של Dell שבכונן הקשיח שלך או באתר התמיכה של Dell בכתובת support.dell.com/manuals).

Alert! Previous attempts at booting this system have failed at checkpoint [nnnn].

For help in resolving this problem, please note this checkpoint and contact Dell Technical Support (התראה! ניסיונות קודמים לאתחול מערכת זו נכשלו בנקודת ביקורת

[חחחח]. לקבלת עזרה בפתרון בעיה זו, רשום נקודת ביקורת זו ופנה לתמיכה הטכנית של Dell) — המחשב נכשל בהשלמת שגרת האתחול שלוש פעמים ברציפות עקב אותה שגיאה. פנה אל Dell (ראה "פנייה אל Dell" בעמוד 75).

CMOS checksum error (שגיאה בסכום ביקורת של CMOS) — כשל אפשרי בלוח המערכת או סוללת שעון זמן אמת (RTC) חלשה. החלף את סוללה המטבע (ראה את מדריך השירות בכתובת support.dell.com/manuals או פנה אל Dell [ראה "פנייה אל Dell" בעמוד 75]).

Hard-disk drive failure (כשל בכונן דיסק קשיח) — ייתכן שאירע כשל בכונן קשיח במהלך הבדיקה העצמית באתחול (POST). פנה אל Dell (ראה "פנייה אל Dell" בעמוד 75).

הודעות מערכת

אם ישנה בעיה או שגיאה במחשב שלך, הוא עשוי להציג הודעת מערכת שתסייע לך לזהות את הגורם ואת הפעולה הדרושה לפתרון הבעיה.

 **הערה:** אם ההודעה המוצגת אינה מופיעה בדוגמאות הבאות, עיין בתיעוד של מערכת ההפעלה או של התוכנית שאותה הפעלת כאשר ההודעה הופיעה. בנוסף, באפשרותך לעיין במדריך הטכנולוגיה של Dell הזמין בכונן הקשיח שלך או בכתובת support.dell.com/manuals או פנה אל Dell (ראה "פנייה ל-Dell" בעמוד 75).

My Dell Downloads (ההורדות של Dell שלי)

 **הערה:** ייתכן ש-My Dell Downloads (ההורדות של Dell שלי) לא יהיה זמין בכל האזורים.

כמה מהתוכנות המותקנות מראש במחשב החדש שלך לא כוללות תקליטור או תקליטור DVD לגיבוי. תוכנות אלו זמינות ב-My Dell Downloads (ההורדות של Dell שלי). מאתר זה תוכל להוריד תוכנות לצורך התקנה מחדש או ליצור מדיית גיבוי משלך.

כדי להירשם ל-My Dell Downloads (ההורדות של Dell שלי) ולהשתמש בו:

1. בקר בכתובת downloadstore.dell.com/media.
2. בצע את ההוראות המופיעות על-גבי המסך כדי להירשם ולהוריד את התוכנה.
3. התקן מחדש את התוכנה או צור מדיית גיבוי לצורך שימוש עתידי

Detailed System Information (מידע מפורט אודות המערכת) — הצג מידע מפורט אודות תצורות החומרה ומערכת ההפעלה שלך; גש את עותקים של הסכמי השירות שלך, למידע אודות האחריות ולאפשרויות לחידוש האחריות.

Get Help (קבלת עזרה) — הצג את אפשרויות התמיכה הטכנית, התמיכה בלקוחות, הסיורים וההדרכות, הכלים המקוונים, והמדריך למשתמש של Dell, כמו גם מידע אודות האחריות, שאלות נפוצות ועוד.

Backup and Recovery (גיבוי ושחזור) — צור מדיית גיבוי, והפעל את כלי השחזור ואת גיבוי הקבצים המקוון.

System Performance Improvement Offers (הצעות לשיפור ביצועי המערכת) — רכוש פתרונות תוכנה וחומרה שסייעו בשיפור ביצועי המערכת.

לקבלת מידע נוסף אודות **Dell Support Center** (מרכז התמיכה של Dell) ולהורדה והתקנה של כלי תמיכה זמינים, עבור אל הכתובת DellSupportCenter.com.

שימוש בכלי תמיכה

Dell Support Center (מרכז התמיכה של Dell)

כל התמיכה הנחוצה – במקום נוח אחד.

Dell Support Center (מרכז התמיכה של Dell) מספק התראות מערכת, הצעות לשיפור הביצועים, מידע אודות המערכת, וקישורים לכלים ושירותי אבחון נוספים של Dell.

להפעלת היישום, לחץ על התחל  ← כל

התוכניות ← Dell ← **Dell Support Center**

(מרכז התמיכה של Dell) ← **Launch Dell**

Support Center (הפעל את מרכז התמיכה של Dell).

דף הבית של **Dell Support Center** (מרכז התמיכה של Dell) מציג את מספר הדגם, תג השירות, קוד השירות המהיר, ומצב האחריות של המחשב, וכן התראות לשיפור ביצועי המחשב.

דף הבית מספק גם קישורים עבור גישה אל: **PC Checkup** — בצע אבחוני חומרה, זהה איזו תוכנית עושה שימוש ברוב הזיכרון בכונן הקשיח, ונהל מעקב אחר השינויים שמתבצעים במחשב מדי יום.

תוכניות עזר ב-PC Checkup

- **Drive Space Manager** (מנהל שטחים בכונן) — נהל את הכונן הקשיח באמצעות ייצוג חזותי של השטח שנצרך על ידי כל סוג קובץ.

- **Performance and Configuration**

- **History** (היסטוריית ביצועים ותצורה) — נטר אירועים ושינויים שמתרחשים במערכת במשך הזמן. תוכנית עזר זו מציגה את כל הסריקות והבדיקות שהתבצעו בחומרה, את השינויים במערכת, את האירועים הקריטיים ואת נקודות השחזור, ביום ההתרחשות.

אם אתה נתקל בבעיות תוכנה אחרות —

- גבה את הקבצים שלך מיד.
- השתמש בתוכנית לסריקת וירוסים כדי לבדוק את הכונן הקשיח או את התקליטורים.
- שמור וסגור את כל הקבצים הפתוחים, צא מכל התוכניות הפתוחות וכבה את המחשב דרך תפריט **התחל** .
- עיין בתיעוד התוכנה או פנה ליצרן התוכנה לקבלת מידע לפתרון בעיות:
 - ודא כי התוכנית תואמת למערכת ההפעלה המותקנת במחשב.
 - ודא כי המחשב עונה על דרישות החומרה המינימליות להפעלת התוכנה. לקבלת מידע, עיין בתיעוד של התוכנה.
 - ודא כי התוכנה הותקנה והוגדרה כראוי.
 - ודא שמנהלי ההתקנים אינם מתנגשים עם התוכנית.
 - במידת הצורך, הסר את התוכנית והתקן אותה מחדש.

כדי להפעיל את אשף תאימות התוכניות:

Windows Vista®

1. לחץ על התחל  ← לוח הבקרה ←
תוכניות ← השתמש בתוכנית ישנה יותר עם
גירסה זו של Windows.

2. במסך הפתיחה, לחץ על הבא.

3. בצע את ההוראות המופיעות על-גבי המסך.

Windows® 7

1. לחץ על התחל  ← לוח הבקרה ←
תוכניות ← הפעל תוכניות שנוצרו עבור
גירסאות קודמות של Windows.

2. במסך הפתיחה, לחץ על הבא.

3. בצע את ההוראות המופיעות על-גבי המסך.

אם המחשב מפסיק להגיב או שמופיע מסך
כחול —

התראה:  ייתכן שתאבד נתונים אם אינך
מצליח לבצע כיבוי של מערכת ההפעלה.

אם אינך מצליח לקבל תגובה מהמחשב בלחיצה
על מקש במקלדת או בהזזת העכבר, לחץ לחיצה
ארוכה על לחצן ההפעלה למשך 8 עד 10 שניות
לפחות עד לכיבוי המחשב ולאחר מכן הפעל מחדש
את המחשב.

אם תוכנית מיועדת לגרסה קודמת של מערכת
ההפעלה Microsoft® Windows® —

הפעל את אשף תאימות התוכניות. אשף תאימות
התוכניות מגדיר את התצורה של תוכנית כך
שתופעל בסביבה דומה לגרסה ישנה יותר של
סביבות מערכת ההפעלה Microsoft Windows.

בעיות זיכרון

אם מופיעה הודעה על כך שאין מספיק זיכרון —

- שמור וסגור את כל הקבצים הפתוחים וצא מכל התוכניות הפתוחות שאינך משתמש בהן כדי לבדוק אם הדבר פותר את הבעיה.

- בדוק בתיעוד התוכנה מהן דרישות הזיכרון המינימליות. במידת הצורך, התקן זיכרון נוסף (ראה את מדריך השירות באתר support.dell.com/manuals).

- החזר את מודולי הזיכרון למחברים (ראה את מדריך השירות באתר support.dell.com/manuals).

- אם הבעיה נמשכת, פנה אל Dell (ראה "פנייה אל Dell" בעמוד 75).

אם נתקלת בבעיות זיכרון אחרות —

- הפעל את Dell Diagnostics (ראה "Dell Diagnostics" בעמוד 56).

- אם הבעיה נמשכת, פנה אל Dell (ראה "פנייה אל Dell" בעמוד 75).

נעילות ובעיות תוכנה

אם המחשב אינו פועל — ודא שמתאם ה-AC מחובר היטב למחשב ולשקע החשמל.

אם תוכנה מפסיקה להגיב —

סיים את פעולת התוכנה:

1. הקש בו-זמנית <Ctrl><Shift><Esc>.

2. לחץ על יישומים.

3. לחץ על התוכנית שאינה מגיבה.

4. לחץ על סיים משימה.

אם תוכנית קורסת שוב ושוב — עיין בתיעוד

התוכנה. במקרה הצורך, הסר את התוכנית ולאחר מכן התקן אותה מחדש.

 הערה: בדרך כלל, תוכנות כוללות הוראות

התקנה בתיעוד או בתקליטור המצורפים אליהן.

אם נורית מחוון ההפעלה דולקת בלבן קבוע והמחשב אינו מגיב — ייתכן שהצג אינו מגיב. לחץ על לחצן ההפעלה עד שהמחשב נכבה ולאחר מכן הפעל אותו מחדש.

אם נורית מחוון ההפעלה מהבהבת בלבן — המחשב נמצא במצב המתנה. הזז את המצביע באמצעות העכבר או לחץ על לחצן ההפעלה כדי להמשיך בפעילות רגילה.

אם אתה נתקל בהפרעה שמשבשת קליטה במחשב — אות לא רצוי גורם להפרעה על ידי שיבוש או חסימה של אותות אחרים. מספר גורמים אפשריים להפרעות כוללים:

- כבלים מאריכים של חשמל, מקלדת ועכבר.
- התקנים רבים מדי מחוברים לאותו מפצל חשמל.
- מספר מפצלי שקעים מחוברים לאותו שקע חשמל.

בעיות הפעלה

אם נורית מחוון ההפעלה כבויה — המחשב כבוי, במצב שינה, או אינו מקבל חשמל.

- לחץ על לחצן ההפעלה. אם המחשב מכובה או במצב שינה, הוא חוזר להפעלה רגילה.
- הכנס היטב את מתאם ה-AC למחבר החשמל במחשב ולשקע החשמל.
- אם מתאם ה-AC מחובר למפצל חשמל, ודא שמפצל החשמל מחובר לשקע חשמל ושהוא מופעל. נוסף על כך, עקוף התקנים לשמירת חשמל, מפצלי שקעים וכבלים מאריכים, כדי לוודא שניתן להפעיל את המחשב כהלכה.
- ודא ששקע החשמל תקין. לשם כך חבר לו מכשיר אחר, כגון מנורה.
- בדוק את חיבורי הכבל של מתאם ה-AC. אם מתאם ה-AC כולל נורית, ודא שהנורית במתאם ה-AC דולקת.

בעיות רשת

חיבורים אלחוטיים

אם חיבור הרשת האלחוטי אובד —

הנתב האלחוטי אינו מקוון או שאפשרות האלחוט במחשב נוטרלה.

- ודא שהאלחוט מאופשר (ראה "איפשור או ניטרול האלחוט" בעמוד 14).

- בדוק את הנתב האלחוטי כדי לוודא שהוא מופעל ומחובר למקור הנתונים שלך (מודם כבלים או רכזת רשת).

- צור מחדש את החיבור לנתב האלחוטי (ראה "הגדרת חיבור אלחוטי" בעמוד 19).

- ייתכן שהפרעה כלשהי חוסמת את החיבור האלחוטי שלך או מפריעה לו. נסה לקרב את המחשב לנתב האלחוטי.

חיבורים קוויים

אם חיבור הרשת הקווית אובד — כבל הרשת רופף או פגום.

- בדוק את הכבל כדי לוודא שהוא מחובר ולא פגום.

- אם הבעיה נמשכת, פנה למנהל הרשת שלך או לספק שירותי האינטרנט.

פתרון בעיות

קוד צפוף	בעיה אפשרית
אחד	כשל אפשרי בלוח המערכת — כשל בסכום ביקורת (checksum) של BIOS ROM
שניים	לא זוהה RAM הערה: אם התקנת או החלפת את מודול הזיכרון, ודא שמודול הזיכרון מונח במקומו כהלכה
שלושה	כשל אפשרי בלוח המערכת — שגיאה בערכת השבבים
ארבעה	כשל קריאה/כתיבה ב-RAM
חמישה	כשל שעון זמן אמת
שישה	כשל כרטיס או שבב וידאו
שבעה	כשל מעבד
שמונה	כשל צג

סעיף זה מספק מידע אודות פתרון בעיות במחשב שלך. אם אין באפשרותך לפתור את הבעיה באמצעות ההנחיות הבאות, ראה "שימוש בכלי תמיכה" בעמוד 52 או "פנייה אל Dell" בעמוד 75.

⚠ אזהרה: רק אנשי שירות מוסמכים רשאים להסיר את מכסה המחשב.

ראה את מדריך השירות בכתובת support.dell.com/manuals לקבלת הנחיות שירות מתקדמות.

קודי צפוף

במהלך ההפעלה, המחשב עשוי להשמיע סדרת צפופים אם ישנן שגיאות או בעיות. סדרת צפופים זו, הנקראת קוד צפוף, מזהה בעיה. רשום את קוד הצפוף וצור קשר עם Dell (ראה "פנייה אל Dell" בעמוד 75).

✍ הערה: כדי להחליף חלקים, עיין במדריך [השירותבאתר support.dell.com/manuals](http://support.dell.com/manuals).

Dell Dock

Dell Dock הוא קבוצת סמלים המספקים גישה קלה ליישומים, קבצים ותיקיות נפוצים. אפשר להתאים אישית את ה-Dock על ידי:

- שינוי הצבע והמיקום של ה-Dock
- שינוי תפקוד הסמלים

- הוספה והסרה של סמלים
- קיבוץ סמלים קשורים לקטגוריות



הסרת קטגוריה או סמל

1. לחץ לחיצה ימנית על הקטגוריה או הסמל שעל ה-Dock ולחץ על **Delete shortcut** (מחק קיצור דרך) או **Delete category** (מחק קטגוריה).
2. בצע את ההוראות המופיעות על-גבי המסך.

התאמה אישית של ה-Dock

1. לחץ לחיצה ימנית על ה-Dock ולחץ על **Advanced Setting...** (הגדרות מתקדמות...).
2. בחר את האפשרות הרצויה כדי להתאים אישית את ה-Dock.

הוספת קטגוריה

1. לחץ לחיצה ימנית על ה-Dock, לחץ על **Add** (הוספה) ← **Category** (קטגוריה). מוצג חלון **Add/Edit Category** (הוספה/עריכה של קטגוריה).
2. הזן שם של קטגוריה בשדה **Title** (כותרת).
3. בחר סמל עבור הקטגוריה מהתיבה **Select an image** (בחר תמונה:).
4. לחץ על **Save** (שמור).

הוספת סמל

גרור ושחרר את הסמל ב-Dock או בקטגוריה.

Dell DataSafe Online Backup

 **הערה:** ייתכן ש-Dell DataSafe Online לא יהיה זמין בכל האזורים.

 **הערה:** למהירויות גבוהות של העלאה והורדה, מומלץ חיבור פס רחב.

Dell DataSafe Online הוא שירות גיבוי ושחזור אוטומטי המסייע להגן על הנתונים החשובים שלך ועל קבצים חשובים אחרים מפני אסונות כגון גניבה, שריפה או אסונות טבע. באפשרותך לגשת לשירות במחשב שברשותך באמצעות חשבון המוגן על-ידי סיסמה.

לקבלת מידע נוסף, בקר בכתובת
.delldatasafe.com

לקביעת לוח זמנים לגיבויים:

1. לחץ לחיצה כפולה על הסמל של Dell DataSafe Online בשורת המשימות.
2. בצע את ההוראות המופיעות על-גבי המסך.

בידור ומולטימדיה

באפשרותך להשתמש במחשב כדי לצפות בווידאו, לשחק במשחקים, ליצור תקליטורים ותקליטורי DVD משלך, להאזין למוזיקה ולתחנות רדיו באינטרנט.

באפשרותך להוריד ולהעתיק קובצי תמונות ווידאו מהתקנים ניידים, כגון מצלמות דיגיטליות וטלפונים סלולריים. יישומי תוכנה אופציונליים מאפשרים לך לארגן וליצור קובצי מוזיקה ווידאו שאתם ניתן להקליט על-גבי דיסק, לשמור במוצרים ניידים כגון נגני MP3 והתקני כף יד לבידור, או להפעיל ולהציג ישירות במכשירי טלוויזיה, מקרנים וציוד קולנוע ביתי המחוברים למחשב.

תכונות התוכנה

 **הערה:** לקבלת מידע נוסף אודות התכונות המתוארות בסעיף זה, עיין ב-מדריך הטכנולוגיה של Dell בכונן הקשיח שלך או בכתובת support.dell.com/manuals.

זיהוי פנים FastAccess

ייתכן והמחשב שלך כולל את מאפיין זיהוי הפנים FastAccess. מאפיין זה מסייע לאבטחת מחשב Dell שלך על ידי למידת תווי הפנים הייחודיים שלך והשימוש במידע זה כדי לוודא את זהותך ולספק מידע להתחברות אוטומטית במקום בו היית מזין את המידע בעבר באופן ידני (כגון התחברות לחשבון Windows, או לאתרי אינטרנט מאובטחים).

לקבלת מידע נוסף, לחץ על  **התחל** ←
תוכניות ← **FastAccess**.

פרודוקטיביות ותקשורת

באפשרותך להשתמש במחשב שלך כדי ליצור מצגות, חוברות, כרטיסי ברכה, עלונים וגיליונות אלקטרוניים. כמו כן, באפשרותך לערוך ולהציג תמונות ותצלומים דיגיטליים. בדוק בהזמנת הרכש שלך אילו תוכנות מותקנות במחשב שלך.

לאחר ההתחברות לאינטרנט, באפשרותך לגשת לאתרי אינטרנט, להגדיר חשבון דואר אלקטרוני ולהעלות ולהוריד קבצים.

שימוש במחשב המחברת Inspiron

1	תפס נעילת סוללה
2	סוללה
3	תפס שחרור הסוללה

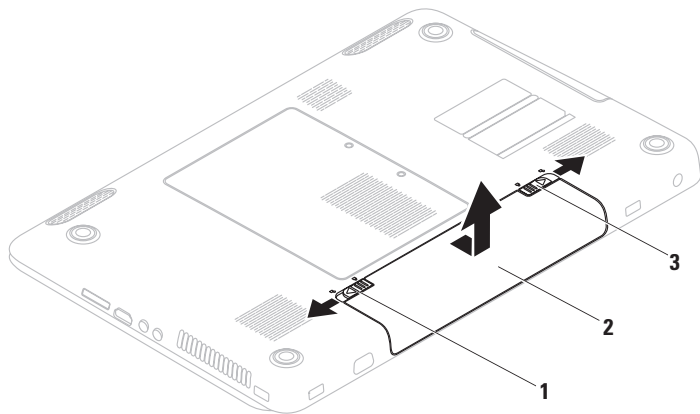

הסרה והחלפה של הסוללה

⚠ אזהרה: לפני שמתחילים לבצע הליך כלשהו בסעיף זה, יש לעקוב אחר הוראות הבטיחות שסופקו עם המחשב.

⚠ אזהרה: שימוש בסוללה שאינה תואמת עלול לגרום לשריפה או להתפוצצות. במחשב זה יש להשתמש בסוללה שנרכשה מ-Dell בלבד. אין להשתמש בסוללות ממחשבים אחרים.

⚠ אזהרה: לפני הסרת הסוללה, כבה את המחשב והסר את הכבלים החיצוניים (לרבות מתאם AC). כדי להסיר את הסוללה:

1. כבה את המחשב והפוך אותו.
2. הסט את תפס נעילת הסוללה למצב לא נעול.
3. החלק את תפס שחרור הסוללה.
4. החלק את הסוללה והוצא אותה ממפרץ הסוללות.

כדי להחליף סוללה:

1. יישר את הלשוניות שעל-גבי הסוללה עם החריצים שבמפרץ הסוללה.
2. החלק את הסוללה לתוך מפרץ הסוללה, עד שתיכנס למקומה בנקישה.
3. הסט את תפס נעילת הסוללה למצב נעול.

1 מחוון פעילות מצלמה — מציין אם המצלמה פעילה או כבויה. נורית לבנה קבועה מציינת פעילות של המצלמה.

2 מצלמה — מצלמה מובנית ללכידת וידאו, שיחות ועידה וצ'אט.

3 צג — הצג שלך עשוי להשתנות בהתאם לאפשרויות שבחרת בעת רכישת המחשב. לקבלת מידע נוסף אודות צגים, עיין במדריך הטכנולוגיה של Dell הזמין בכונן הקשיח שברשותך או בכתובת support.dell.com/manuals.

תכונות הצג

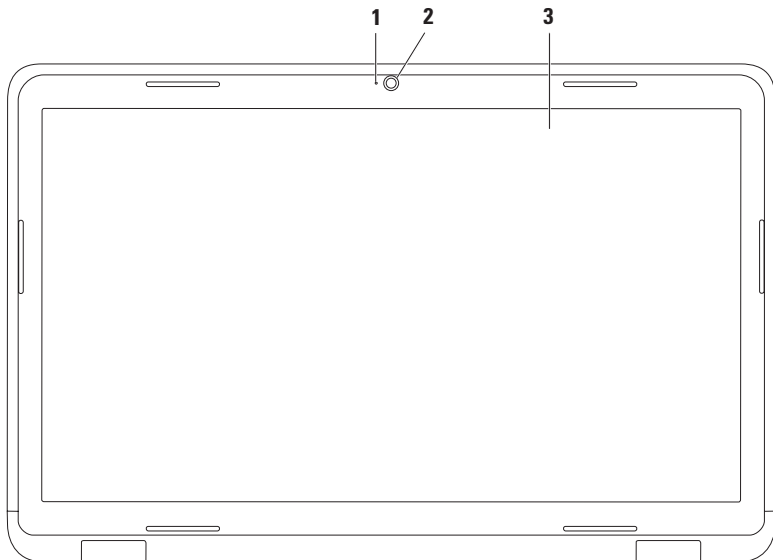

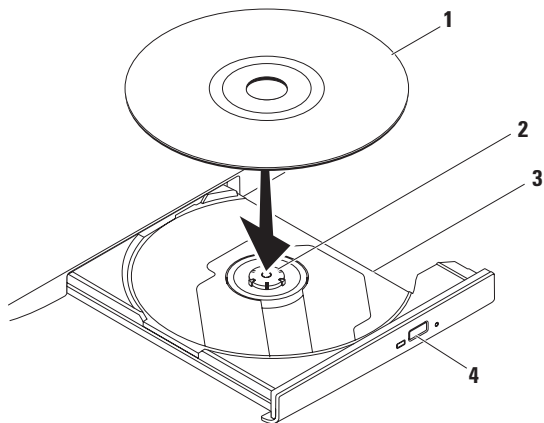

1 תקליטור

2 ציר הכונן

3 מגש כונן אופטי

4 לחצן פליטה

שימוש בכונן האופטי

△ התראה: בעת פתיחה או סגירה של מגש הכונן האופטי, אל תלחץ עליו כלפי מטה. כאשר הכונן האופטי אינו בשימוש, השאר את מגש הכונן האופטי סגור.

△ התראה: אל תזיז את המחשב בעת הפעלה או צריבה של תקליטור.

הכונן האופטי מפעיל או צורב תקליטורים, תקליטורי DVD ותקליטורי Blu-ray Disc. ודא שהצד המודפס או הכתוב פונה כלפי מעלה כאשר אתה מניח את התקליטורים במגש הכונן האופטי.

כדי להניח תקליטור בכונן האופטי:

1. לחץ על לחצן הפליטה בכונן האופטי.
2. משוך את מגש הכונן האופטי.
3. הנח את התקליטור, כשהתווית פונה כלפי מעלה, במרכז מגש הכונן האופטי והצמד את התקליטור לציר הכונן.
4. דחוף את מגש הכונן האופטי חזרה לתוך הכונן.



הפעלת הרצועה הקודמת או הפרק הקודם 

הפעלה או השתקה 

הפעלת הרצועה הבאה או הפרק הבא 

השתקת הקול 

הפחתה של עוצמת הקול 

הגברה של עוצמת הקול 

מקשי בקרת המולטימדיה

מקשי בקרת המולטימדיה ממוקמים בשורת מקשי הפונקציה שבמקלדת. לשימוש בפקדי המולטימדיה, הקש על המקש הדרוש. באפשרותך להגדיר את התצורה של מקשי בקרת המולטימדיה שבמקלדת באמצעות (BIOS) Utility **System Setup** (תוכנית השירות להגדרת מערכת [BIOS]) או **מרכז הניידות של Windows**.

System Setup (BIOS) Utility (תוכנית השירות להגדרת מערכת [BIOS])

1. הקש על <F2> במהלך POST (בדיקה עצמית בהפעלה) כדי להיכנס ל-**System Setup (BIOS) Utility** (תוכנית השירות להגדרת מערכת [BIOS]).

2. ב-**Function Key Behavior** (התנהגות מקש הפונקציה), בחר **Multimedia Key First** (מקש מולטימדיה ראשון) או **Function Key First** (מקש פונקציה ראשון).

Multimedia Key First (מקש מולטימדיה ראשון) — הגדרת ברירת מחדל. לחץ על כל מקש מולטימדיה כדי לבצע את הפעולה המשויכת. כדי להשתמש במקש פונקציה, הקש <Fn> + מקש הפונקציה הדרוש.

Function Key First (מקש פונקציה ראשון) — לחץ על כל מקש פונקציה כדי לבצע את הפעולה המשויכת. לפעילות מולטימדיה, הקש <Fn> + מקש בקרת המולטימדיה הדרוש.

☞ **הערה:** אפשרות **Multimedia Key First** (מקש מולטימדיה ראשון) פעילה במערכת ההפעלה בלבד.

מרכז הניידות של Windows

1. לחץ על המקשים <X><Windows> כדי להפעיל את מרכז הניידות של Windows.

2. בשורת מקשי הפונקציה, בחר **Function Key** (מקש פונקציה) או **Multimedia Key** (מקש מולטימדיה).

סיבוב

מאפשר לך לסובב את התוכן הפעיל במסך. תכונת הסיבוב כוללת:

פיתול — מאפשר לך לסובב תוכן באופן פעיל באמצעות שתי אצבעות כאשר אצבע אחת מעוגנת והשנייה מסובבת.

בעודך משאיר את האגודל במקום, הזז את האצבע המורה באופן קשתי לימין או לשמאל כדי לסובב את הפריט הרצוי עם כיוון או השעון או נגד כיוון השעון.

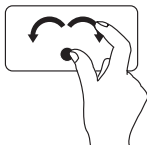

זום

מאפשר לך להגדיל או להקטין את תוכן המסך. תכונת הזום כוללת:

צביטה — מאפשרת לך להתקרב או להתרחק על ידי הרחקת שתי האצבעות או הצמדתן יחד על מקלדת המגע.

זום להגדלה:

הרחק שתי אצבעות כדי להגדיל את התצוגה של החלון הפעיל.

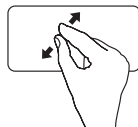

זום להקטנה:

הצמד שתי אצבעות כדי להקטין את התצוגה של החלון הפעיל.

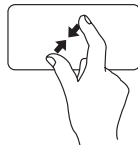

מחוות מקלדת מגע

גלילה

מאפשרת לך לגלול בתוכן. תכונת הגלילה כוללת:

גלילה אנכית אוטומטית — מאפשרת לך לגלול מעלה או מטה בחלון הפעיל.

הזז שתי אצבעות למעלה או למטה בקצב מהיר כדי להפעיל את הגלילה האנכית האוטומטית. הקש על מקלדת המגע כדי לעצור את הגלילה האוטומטית.

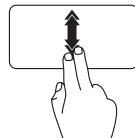

גלילה אופקית אוטומטית — מאפשרת לך לגלול שמאלה או ימינה בחלון הפעיל.

הזז שתי אצבעות לכיוון שמאל או ימין בקצב מהיר כדי להפעיל את הגלילה האופקית האוטומטית. הקש על מקלדת המגע כדי לעצור את הגלילה האוטומטית.

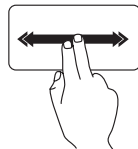



לחיצה מהירה

מאפשרת לך לדפדף קדימה או אחורה בתוכן בהתאם לכיוון הלחיצה.

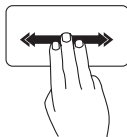
הזז שלוש אצבעות במהירות בכיוון הרצוי כדי להפוך את התוכן בחלון הפעיל.



-
- 1  לחצן ונורית הפעלה — מפעילים ומכבים את המחשב בעת לחיצה. האור בלחצן מציין את מצבי ההפעלה.
- לקבלת מידע נוסף אודות לחצן מחוון ההפעלה, ראה "נוריות מצב ומחווים" בעמוד 28.
-
- 2 **שורת מקשי הפונקציה** — מקש הפעלת או ניטרול האלחוט, מקשי הגדלת והפחתת הבהירות, מקשי המולטימדיה מקש ההפעלה והניטרול של מקלדת המגע ממוקמים בשורה זו.
- לקבלת מידע נוסף אודות מקשי המולטימדיה, ראה "מקשי בקרת המולטימדיה" בעמוד 34.
-
- 3 **מקלדת מגע** — מספקת את הפונקציונליות של עכבר לצורך הזזת הסמן, גרירה או הזזה של פריטים נבחרים ולחיצה שמאלית באמצעות הקשה על המשטח. מקלדת המגע תומכת בתכונות גלילה, זום וסיבוב. כדי לשנות את הגדרות מקלדת המגע, לחץ לחיצה כפולה על הסמל **Dell Touch Pad** (מקלדת המגע של Dell) באזור ההודעות של שולחן העבודה. לקבלת מידע נוסף, עיין ב"מחוות מקלדת מגע" בעמוד 32.
- הערה:** כדי לאפשר או לנטרל את מקלדת המגע, לחץ על המקש  בשורת מקשי הפונקציה שבמקלדת.
-
- 4 **לחצני מקלדת מגע (2)** — מספקים פונקציות של לחיצה ימנית ולחיצה שמאלית בדומה לעכבר.
-
- 5 **מיקרופון** — מספק צליל איכותי לשיחות ועידה בווידאו ולהקלטת קול.
-

תכונות של בסיס המחשב והמקלדת

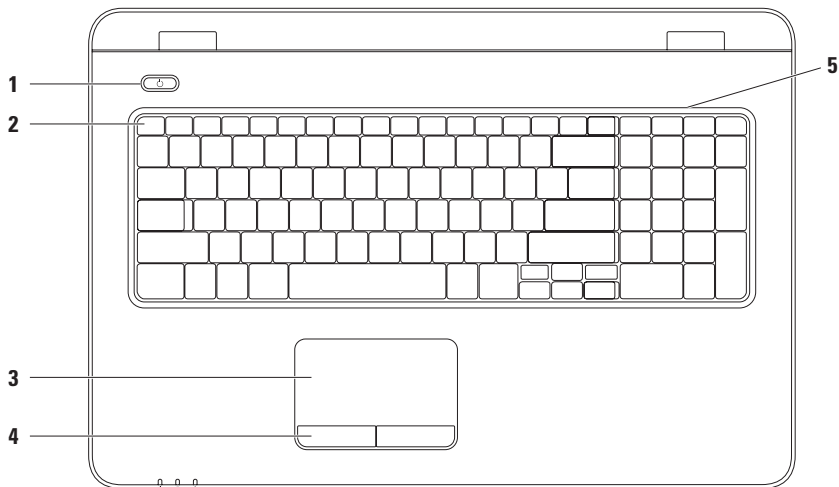

נורית לחצן הפעלה/נורית מחוון הפעלה

מצב נורית מחוון	מצבי המחשב
לבן קבוע	מופעל
לבן מהבהב	מצב המתנה
כבוי	כבוי/מצב שינה

 **הערה:** למידע בנוגע לבעיות הפעלה, ראה "בעיות הפעלה" בעמוד 47.

נוריות מצב ומחווניים

נורית מצב סוללה

רמת טעינת הסוללה	מצבי המחשב	מצב נורית מחוון	
$\leq 98\%$	מופעל/מצב המתנה/כבוי/ מצב שינה	לבן קבוע	מתאם AC
$> 98\%$	מופעל/מצב המתנה/כבוי/ מצב שינה	כבוי	
$\leq 10\%$	מופעל/מצב המתנה	כתום קבוע	סוללה
$> 10\%$	מופעל/מצב המתנה/כבוי/ מצב שינה	כבוי	
$\leq 10\%$	כבוי/מצב שינה		

 הערה: הסוללה נטענת כאשר המחשב מופעל באמצעות מתאם AC.

תכונות בחזית המחשב

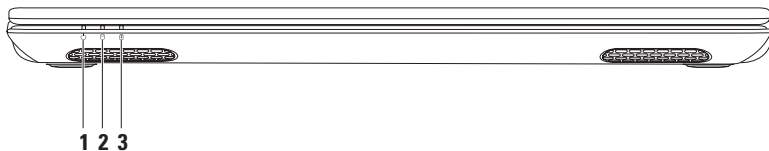

1  **נורית מחוון הפעלה** — מציינת את מצב ההפעלה. לקבלת מידע נוסף אודות נורית מחוון ההפעלה, ראה "נוריות מצב ומחוונים" בעמוד 28.

2  **נורית פעילות הכונן הקשיח** — מאירה כאשר המחשב קורא או כותב נתונים. נורית לבנה קבועה מציינת פעילות של הכונן הקשיח.

התראה: כדי למנוע אובדן נתונים, לעולם אל תכבה את המחשב כאשר נורית הפעילות של הכונן הקשיח מהבהבת. 

3  **נורית מצב הסוללה** — מציינת את מצב הטעינה של הסוללה. לקבלת מידע נוסף אודות נורית מצב הסוללה, ראה "נוריות מצב ומחוונים" בעמוד 28.

הערה: הסוללה נטענת כאשר המחשב מופעל באמצעות מתאם AC.



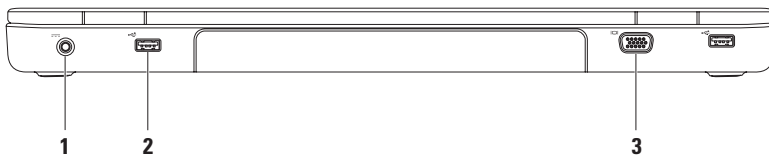

תכונות בגב המחשב



1  **מחבר מתאם AC** — מתחבר למתאם AC כדי לספק חשמל למחשב ולטעון את הסוללה.

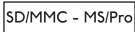

2  **מחברי USB 2.0 (2)** — מתחברים להתקני USB, כגון עכבר, מקלדת, מדפסת, כונן חיצוני או נגן MP3.

3  **מחבר VGA** — מתחבר לצג או למקרן.

-
- 1  **מחבר USB 2.0** — מתחבר להתקני USB, כגון עכבר, מקלדת, מדפסת, כונן חיצוני או נגן MP3.
-
- 2  **מחבר מיקרופון/כניסת שמע** — מתחבר למיקרופון או לאות קלט לשימוש עם תוכניות שמע.
-
- 3  **מחבר יציאת שמע/אוזניות** — מתחבר לאוזניות או למערכת קול עם אספקת חשמל.
-
- 4  **מחבר HDMI** — מתחבר לטלוויזיה עבור אותות שמע ווידאו 5.1.
הערה: קריאה של אות הווידאו בלבד, בעת שימוש בצג.
-
- 5  **קורא כרטיס מדיה 7 ב-1** — מספק אפשרות מהירה ונוחה לעיין ולשתף בתמונות דיגיטליות, מוסיקה, סרטי וידאו, ומסמכים המאוחסנים בכרטיסי זיכרון.
הערה: המחשב מסופק עם כרטיס פלסטיק ריק המותקן בחריץ של כרטיס המדיה. כרטיסים ריקים מגנים על החריצים מפני אבק וחלקיקים אחרים. שמור את הכרטיס הריק לשימוש כאשר לא מותקן כרטיס מדיה בחריץ. ייתכן שכרטיסים ריקים ממחשבים אחרים לא יתאימו למחשב שלך.
-

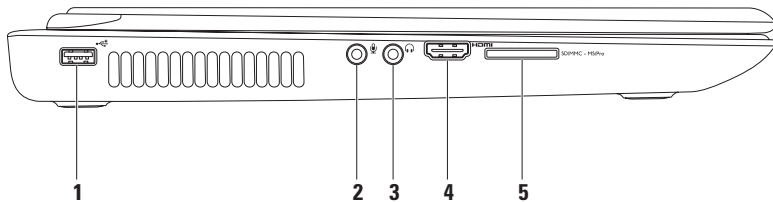
מבט משמאל



-
- 1 **כונן אופטי** — מפעיל או צורב תקליטורים, תקליטורי DVD ותקליטורי Blu-ray Disc. לקבלת מידע נוסף, ראה "שימוש בכונן האופטי" בעמוד 36.
-
- 2 **תאורת כונן אופטי** — מהבהב בעת לחיצה על לחצן הפליטה של הכונן האופטי או כאשר אתה מכניס דיסק והכונן קורא אותו.
-
- 3 **לחצן פליטה של הכונן האופטי** — פותח את מגש הכונן האופטי בעת לחיצה עליו.
-
- 4 **מחבר eSATA/USB משולב**  — מתחבר להתקני אחסון תואמי eSATA (כגון כוננים קשיחים חיצוניים או כוננים אופטיים) או התקני USB (כגון עכבר, מקלדת, מדפסת, כונן חיצוני או נגן MP3).
-
- 5 **מחבר רשת**  — מחבר את המחשב שלך לרשת או להתקן פס רחב במידה ואתה משתמש ברשת קווית.
-
- 6 **חריץ כבל אבטחה** — מאפשר חיבור למחשב של כבל אבטחה מסחרי. **הערה:** לפני רכישת כבל אבטחה, ודא שהוא מתאים לחריץ כבל האבטחה שבמחשב.
-

שימוש במחשב המחברת Inspiron

סעיף זה מספק מידע אודות התכונות הזמינות במחשב המחברת Inspiron.

מבט מימין

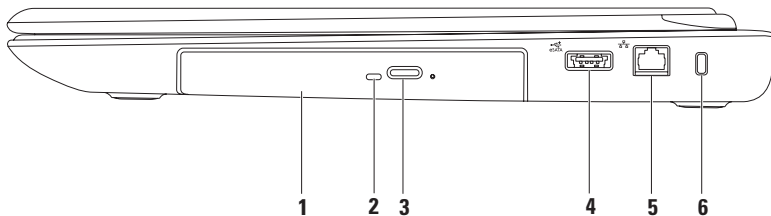

Windows 7

1. שמור וסגור את כל הקבצים הפתוחים וצא מכל התוכניות הפתוחות.
2. לחץ על **התחל**  ← **לוח הבקרה**.
3. בתיבת החיפוש, הקלד **רשת**, ולאחר מכן לחץ על **מרכז הרשת והשיתוף** ← **הגדר חיבור או רשת חדשים** ← **התחבר לאינטרנט**. מופיע החלון **התחבר לאינטרנט**.
 **הערה:** אם אינך יודע באיזה סוג של חיבור לבחור, לחץ על **עזור לי לבחור** או צור קשר עם ספק שירותי האינטרנט.
4. פעל על פי ההוראות שעל-גבי המסך והשתמש בפרטי ההגדרות שסיפק לך ספק השירות כדי להשלים את ההגדרה.

הגדרת חיבור האינטרנט

ספקי שירותי האינטרנט (ISP) והצעותיהם משתנים ממדינה למדינה. צור קשר עם ספק שירותי האינטרנט שלך לקבלת מידע על הצעות הזמינות במדינה שלך.

אם אינך מצליח להתחבר לאינטרנט אך התחברת בעבר בהצלחה, ייתכן שיש בעיה אצל ספק השירות. פנה אל ספק שירותי האינטרנט וברר מהו מצב השירות, או נסה להתחבר שוב מאוחר יותר.

הכן את המידע מספק השירות בהישג יד. אם אין לך ספק שירות, האשף **התחברות לאינטרנט** יכול לסייע לך להשיג אחד.

כדי להגדיר את חיבור האינטרנט:

Windows Vista

1. שמור וסגור את כל הקבצים הפתוחים וצא מכל התוכניות הפתוחות.

2. לחץ על **התחל**  ← **לוח הבקרה**.

3. בתיבת החיפוש, הקלד **רשת**, ולאחר מכן לחץ על **מרכז הרשת והשיתוף** ← **הגדר חיבור או רשת** ← **התחבר לאינטרנט**. מופיע החלון **התחבר לאינטרנט**.

 **הערה:** אם אינך יודע באיזה סוג של חיבור לבחור, לחץ על **עזור לי לבחור** או צור קשר עם ספק שירותי האינטרנט.

4. פעל על פי ההוראות שעל-גבי המסך והשתמש בפרטי ההגדרות שסיפק לך ספק השירות כדי להשלים את ההגדרה.

Windows® 7

1. ודא שהאלחוט מאופשר במחשב שלך (ראה "איפשור או ניטרול האלחוט" בעמוד 14).
2. שמור וסגור את כל הקבצים הפתוחים וצא מכל התוכניות הפתוחות.
3. לחץ על **התחל**  ← **לוח הבקרה**.
4. בתיבת החיפוש, הקלד **רשת**, ולאחר מכן לחץ על **מרכז הרשת והשיתוף** ← **התחבר לרשת**.
5. בצע את ההוראות המופיעות על-גבי המסך כדי להשלים את ההגדרה.

הגדרת חיבור אלחוטי

 **הערה:** להגדרת הנתב האלחוטי שלך, עיין בתיעוד המצורף לנתב שלך.

לפני שתוכל להשתמש בחיבור אינטרנט אלחוטי, עליך להתחבר אל הנתב האלחוטי. להגדרת החיבור לנתב האלחוטי:

Windows Vista®

1. ודא שהאלחוט מאופשר במחשב שלך (ראה "איפשור או ניטרול האלחוט" בעמוד 14).
2. שמור וסגור את כל הקבצים הפתוחים וצא מכל התוכניות הפתוחות.
3. לחץ על **התחל**  ← **התחבר אל**.
4. בצע את ההוראות המופיעות על-גבי המסך כדי להשלים את ההגדרה.

התחברות לאינטרנט (אופציונלי)

כדי להתחבר לאינטרנט, נדרש מודם או חיבור רשת חיצוני וכן ספק שירותי אינטרנט (ISP).

אם מודם USB חיצוני או מתאם WLAN לא נכללו בהזמנתך המקורית, ניתן לרכוש אותם באתר www.dell.com.

הגדרת חיבור קווי

- אם אתה משתמש בחיבור מודם DSL או כבלים/לוויין, פנה לספק השירות או לחברת הסלולר לקבלת הוראות התקנה.
 - אם אתה משתמש בהתקשרות בחיוג, חבר את קו הטלפון למודם ה-USB החיצוני האופציונלי ולשקע הטלפון בקיר, לפני הגדרת החיבור לאינטרנט.
- כדי להשלים את הגדרת חיבור האינטרנט הקווי, פעל בהתאם להוראות שבפרק "הגדרת חיבור האינטרנט" בעמוד 20.

כדי לאפשר את הצג האלחוטי:

1. לחץ על סמל Intel Wireless Display שבשולחן העבודה.
יופיע החלון **Intel Wireless Display** (הצג האלחוטי של Intel).

2. בחר באפשרות **Connect to Existing Adapter** (התחבר למתאם קיים).

 **הערה:** באפשרותך להוריד ולהתקין את מנהל ההתקן העדכני עבור "Intel Wireless Display Connection Manager" הזמין בכתובת **support.dell.com**.

 **הערה:** לקבלת מידע נוסף אודות הצג האלחוטי, עיין בתיעוד של מתאם הצג האלחוטי.

התקנת צג אלחוטי (אופציונלי)

 **הערה:** ייתכן שלא בכל המחשבים תהיה תמיכה בתכונה של צג אלחוטי. לקבלת מידע אודות דרישות החומרה והתוכנה להגדרת צג אלחוטי, בקר בכתובת www.intel.com.

תכונת הצג האלחוטי של Intel מאפשרת לך לשתף את תצוגת המחשב במכשיר טלוויזיה, ללא שימוש בכבלים. עליך לחבר לטלוויזיה מתאם צג אלחוטי לפני הגדרת הצג האלחוטי.

 **הערה:** מתאם הצג האלחוטי אינו מצורף למחשב ויש לרכוש אותו בנפרד.

אם המחשב שברשותך תומך בתכונת הצג האלחוטי, סמל הצג האלחוטי של Intel  יהיה זמין בשולחן העבודה של Windows.

כדי להגדיר את הצג האלחוטי:

1. הפעל את המחשב.
2. הקש על <Fn> במקביל ללחיצה על מקש  בשורת מקשי הפונקציה במקלדת כדי לאפשר את השימוש באלחוטי.
3. חבר את מתאם הצג האלחוטי לטלוויזיה.
4. הפעל את הטלוויזיה.
5. בחר את מקור הווידאו המתאים לטלוויזיה שלך, כגון HDMI1, HDMI2, או S-Video.
6. לחץ על סמל Intel Wireless Display  שבשולחן העבודה. יופיע החלון **Intel Wireless Display** (הצג האלחוטי של Intel).
7. בחר באפשרות **Scan for available displays** (סרוק אחר צגים זמינים).
8. בחר במתאם הצג האלחוטי שלך מתוך הרשימה **Detected wireless displays** (צגים אלחוטיים מזוהים).
9. הזן את קוד האבטחה שמופיע בטלוויזיה שלך.

הערה: תכונת האלחוט זמינה במחשב שברשותך רק אם הזמנת כרטיס WLAN בזמן הרכישה. לקבלת מידע נוסף אודות הכרטיסים הנתמכים על ידי המחשב, ראה "מפרטים" בעמוד 78.

כדי לאפשר את האלחוט:

1. ודא שהמחשב שלך מופעל.
2. לחץ על מקש האלחוט  בשורת מקשי הפונקציה שבמקלדת. יוצג אישור של הבחירה שלך על-גבי המסך.

איפשור האלחוט



ניטרול האלחוט

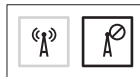

כדי לנטרל את האלחוט:

לחץ שנית על מקש האלחוט  בשורת מקשי הפונקציה שבמקלדת כדי לכבות את הרדיו.

הערה: מקש האלחוט מאפשר לך לכבות במהירות את כל התקני הרדיו האלחוטיים שלך (Wi-Fi ו-Bluetooth®) במחשב, בדומה למצב שבו אתה נדרש להשבית את כל התקני הרדיו האלחוטיים במהלך טיסה.

איפשור או ניטרול האלחוט (אופציונלי)

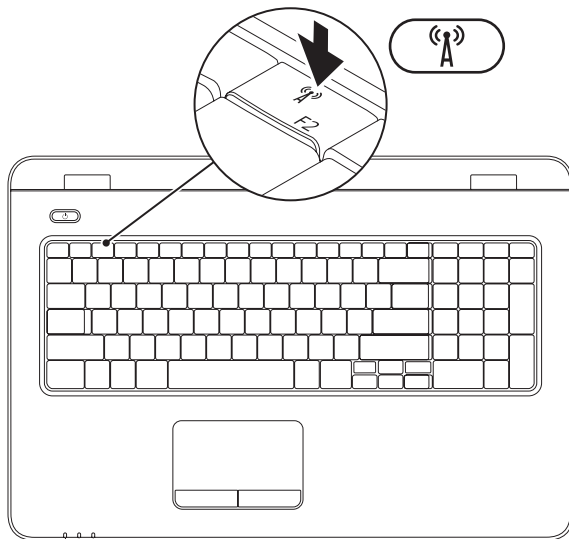

התקנת מחשב המחברת של Inspiron

1	מפרץ סוללה
2	חריץ לכרטיס SIM
3	כרטיס SIM

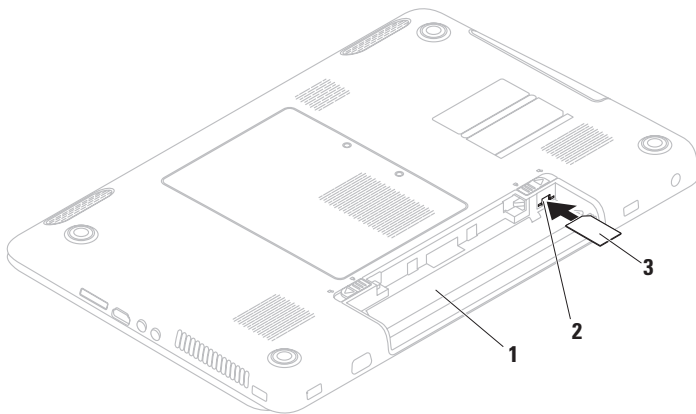

התקנת כרטיס ה-SIM (אופציונלי)

⚠ **התראה:** אל תכניס כרטיס SIM לתוך חריץ כרטיס ה-SIM אם לא רכשת את מחשב עם כרטיס פס רחב נייד. הכנסת הכרטיס עלולה לגרום לכך שהמחשב יהפוך לבלתי שמיש ותצריך תיקון על ידי טכנאי שירות. עיין בחשבונית הרכישה כדי לבדוק אם רכשת כרטיס פס רחב נייד.

✍ **הערה:** אין צורך בהתקנת SIM אם אתה משתמש בכרטיס EVDO כדי לגשת לאינטרנט. התקנת כרטיס מודול הזיהוי למנוי (SIM) מאפשר לך לגלוש באינטרנט, לבדוק הודעות דואר אלקטרוני ולהתחבר לרשת פרטית וירטואלית. כדי לקבל גישה לתכונות אלה, עליך להיות בטווח הרשת של ספק השירותים הסלולאריים.

להתקנת כרטיס ה-SIM:

1. כבה את המחשב.
2. הסר את הסוללה (ראה "הסרת והחלפת הסוללה" בעמוד 40).
3. במפרץ הסוללות, הכנס את כרטיס ה-SIM לתוך חריץ כרטיס ה-SIM.
4. החזר את הסוללה למקומה (ראה "הסרת והחלפת הסוללה" בעמוד 40).
5. הפעל את המחשב.

להסרת כרטיס ה-SIM, לחץ ושחרר את כרטיס ה-SIM.

כדי ליצור מדיה להתאוששות המערכת:

1. ודא שמתאם ה-AC מחובר (ראה "חיבור מתאם AC" בעמוד 6).
 2. הכנס את התקליטור או מפתח ה-USB למחשב.
 3. לחץ על **התחל**  ← **תוכניות** ← **Dell DataSafe Local Backup**.
 4. לחץ על **יצירת מדיה להתאוששות**.
 5. בצע את ההוראות המופיעות על-גבי המסך.
-  **הערה:** לקבלת מידע נוסף על שימוש במדיה להתאוששות המערכת, ראה "מדיה להתאוששות מערכת" בעמוד 64.

יצירת מדיה להתאוששות המערכת (מומלץ)

הערה: מומלץ ליצור מדיה להתאוששות המערכת מייד לאחר התקנת Microsoft Windows. 

ניתן להשתמש במדיה להתאוששות המערכת כדי לשחזר את המחשב למצב ההפעלה שבו היה בעת הרכישה, ובו-בזמן לשמר קובצי נתונים (ללא צורך בתקליטור מערכת ההפעלה). באפשרותך להשתמש במדיה להתאוששות המערכת אם שינויים בחומרה, תוכנה, מנהלי ההתקן או הגדרות מערכת אחרות הותירו את המחשב במצב הפעלה בלתי רצוי.

כדי ליצור מדיה להתאוששות המערכת יש צורך בפריטים הבאים:

• Dell DataSafe Local Backup

• מפתח USB בעל קיבולת של 8 ג'יגה-בתים לכל הפחות או DVD-R/DVD+R/Blu-ray Disc™

הערה: Dell DataSafe Local Backup אינו תומך בתקליטורים לצריבה חוזרת. 

התקן את Microsoft Windows

מחשב Dell שברשותך מוגדר מראש עם מערכת ההפעלה Microsoft® Windows®. להתקנת Windows בפעם הראשונה, פעל בהתאם להוראות המופיעות על-גבי המסך. חובה לבצע שלבים אלה והשלמתם עשויה להימשך זמן מה. מסכי ההתקנה של Windows ינחו אותך לאורך מספר הליכים, לרבות הסכמה לתנאי הרישיון, הגדרת ההעדפות והגדרה של חיבור אינטרנט.

התראה:  אין להפריע לתהליך ההתקנה של מערכת ההפעלה. הפרעה עלולה לגרום לכך שהמחשב יהפוך לבלתי שמיש ויהיה עליך להתקין מחדש את מערכת ההפעלה.

הערה:  להבטחת ביצועים מיטביים של המחשב, מומלץ להוריד ולהתקין את גרסת BIOS ומנהלי ההתקן העדכניים ביותר עבור המחשב שלך הזמינים באתר support.dell.com.

הערה:  לקבלת מידע נוסף על מערכת ההפעלה והתכונות, בקר בכתובת support.dell.com/MyNewDell.

לחץ על לחצן ההפעלה

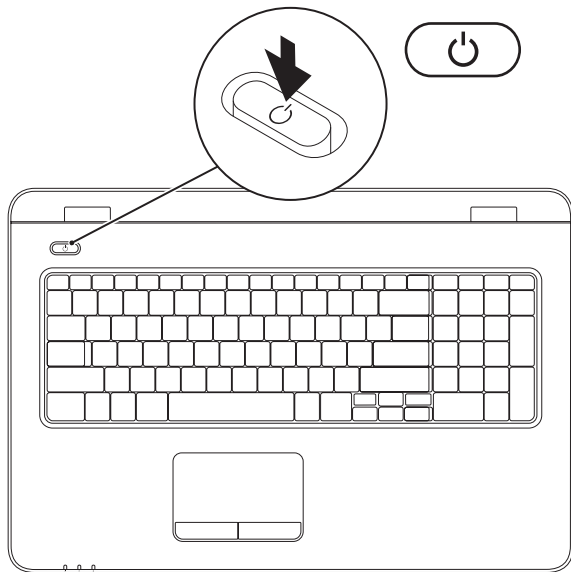

חבר את כבל הרשת (אופציונלי)

כדי להשתמש בחיבור רשת קווי, חבר את כבל הרשת.

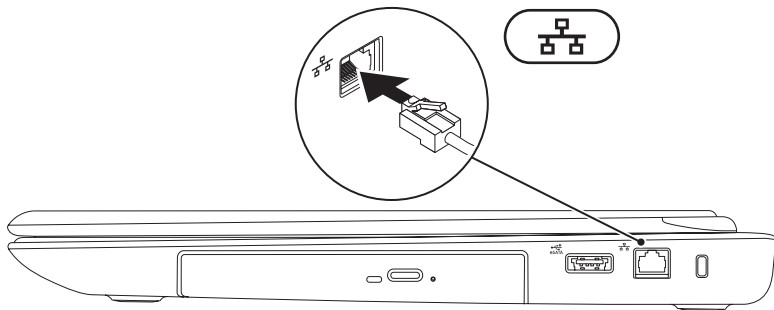

חיבור מתאם AC

חבר את מתאם AC למחשב ולאחר מכן חבר אותו לשקע קיר או למגן מפני נחשולי מתח.

אזהרה: מתאם ה-AC מתאים לשקעי חשמל שונים ברחבי העולם. עם זאת, במדינות שונות ישנם מחברי חשמל ומפצלים חשמליים שונים. שימוש בכבל לא תואם או חיבור לא נכון של הכבל למפצל או לשקע חשמל עלולים לגרום לשריפה או לנזק בלתי הפיך למחשב שלך.

הערה: חבר היטב את כבל החשמל למתאם וודא שהנורית במתאם דולקת בעת ההפעלה.

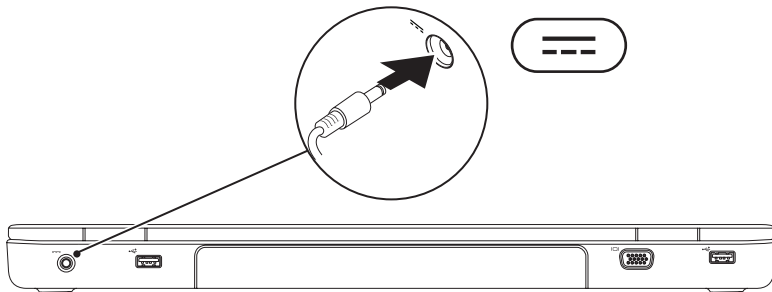

התקנת מחשב המחברת של Inspiron

 אזהרה: אין לחסום את פתחי האוורור, להכניס לתוכם חפצים או לאפשר לאבק להצטבר בהם. כאשר מחשב Dell™ פועל, אין להניח אותו בסביבה ללא זרימת אוויר נאותה, כגון מזוודה סגורה או על-גבי משטחים מבד כגון שטיחים. הגבלת זרימת האוויר עלולה לגרום לנזק למחשב, לפגום בביצועים שלו או לגרום לשריפה. כאשר המחשב מתחמם, הוא מפעיל את המאוורר. רעש המאוורר הוא רעש תקין ואינו מצביע על בעיה במאוורר או במחשב.

 התראה: הנחה או הערמה של חפצים כבדים או חדים על המחשב עלולה לגרום נזק בלתי הפיך למחשב.

סעיף זה מספק מידע אודות התקנת מחשב המחברת Inspiron™ של Dell™ שברשותך.

לפני התקנת המחשב

בעת מיקום המחשב, ודא שאתה מאפשר גישה קלה למקור חשמל, אוורור מתאים ומשטח ישר שעליו יונח המחשב.

הגבלת זרימת האוויר סביב מחשב המחברת מדגם Inspiron שברשותך עלולה לגרום להתחממות יתר של המחשב. כדי למנוע התחממות יתר, הקפד להשאיר מרווח של לפחות 10.2 ס"מ (4 אינץ') בצדו האחורי של המחשב ומרווח של לפחות 5.1 ס"מ (2 אינץ') בכל הצדדים האחרים. לעולם אל תמקם את המחשב בחלל סגור, כגון ארון או מגירה, כאשר הוא מופעל.

71	מידע על המוצר	52	שימוש בכלי תמיכה
	החזרת פריטים לתיקון במסגרת		Dell Support Center
72	האחריות או לקבלת זיכוי	52	(מרכז התמיכה של Dell)
73	לפני שתתקשר		My Dell Downloads
75	פנייה אל Dell	53	(ההורדות של Dell שלי)
76	חיפוש אחר מידע ומשאבים נוספים	54	הודעות מערכת
78	מפרט	56	Hardware Troubleshooter
85	נספח	56	Dell Diagnostics
85	הודעה על מוצר של Macrovision	60	שחזור מערכת ההפעלה
	מידע עבור התקנים המקסיקניים	61	שחזור המערכת
86	הרשמיים (NOM) (במקסיקו בלבד)	62	Dell DataSafe Local Backup
87	אינדקס	64	מדיית שחזור המערכת
			Dell Factory Image Restore
		65	(שחזור תמונת היצרן של Dell)
		68	קבלת סיוע
		69	תמיכה טכנית ושירות לקוחות
		69	DellConnect
		70	שירותים מקוונים
		71	שירות מצב ההזמנות האוטומטי

תוכן עניינים

28	נוריות מצב ומחוננים
30	תכונות של בסיס המחשב והמקלדת
32	מחוות מקלדת מגע
34	מקשי בקרת המולטימדיה
36	שימוש בכונן האופטי
38	תכונות הצג
40	הסרה והחלפה של הסוללה
42	תכונות התוכנה
43	Dell DataSafe Online Backup
44	Dell Dock
45	פתרון בעיות
45	קודי צפצוף
46	בעיות רשת
47	בעיות הפעלה
48	בעיות זיכרון
48	נעילות ובעיות תוכנה

5	התקנת מחשב המחברת של Inspiron
5	לפני התקנת המחשב
6	חיבור מתאם AC
7	חבר את כבל הרשת (אופציונלי)
8	לחץ על לחצן ההפעלה
9	התקן את Microsoft Windows
	יצירת מדיה להתאוששות המערכת (מומלץ)
10	
12	התקנת כרטיס ה-SIM (אופציונלי)
14	איפשור או ניטרול האלחוט (אופציונלי)
16	התקנת צג אלחוטי (אופציונלי)
18	התחברות לאינטרנט (אופציונלי)
22	שימוש במחשב המחברת Inspiron
22	מבט מימין
24	מבט משמאל
26	תכונות בגב המחשב
27	תכונות בחזית המחשב

הערות, התראות ואזהרות

 **הערה:** "הערה" מציינת מידע חשוב המסייע להשתמש במחשב ביתר יעילות.

 **התראה:** "התראה" מציינת נזק אפשרי לחומרה או אובדן נתונים, ומסבירה כיצד ניתן למנוע את הבעיה.

 **אזהרה:** "אזהרה" מציינת אפשרות של נזק לרכוש, פגיעה גופנית או מוות.

אם רכשת מחשב Dell™ n Series, כל התייחסות במסמך זה למערכות ההפעלה Microsoft® Windows אינה רלוונטית.

המידע במסמך זה נתון לשינויים ללא הודעה מראש.

© 2010 Dell Inc. כל הזכויות שמורות.

חל איסור מוחלט על שעתוק חומרים אלה, בכל דרך שהיא, ללא קבלת רשות בכתב מאת Dell Inc.

סימנים מסחריים הנמצאים בשימוש בטקסט זה: Dell, Dell Inc., הסמל של Dell, Inspiron, YOURS IS HERE, Solution Station ו-DellConnect הם סימנים מסחריים של Dell Inc.; Intel, Pentium ו-Celeron הם סימנים מסחריים רשומים ו-Core הוא סימן מסחרי של Intel Corporation בארצות הברית ובארצות אחרות; Windows, Microsoft, Windows Vista ו-OSML לחצן ההפעלה של Windows Vista הם סימנים מסחריים או סימנים מסחריים רשומים של Microsoft Corporation בארצות הברית ו/או ארצות אחרות; AMD ו-ATI Mobility Radeon הם סימנים מסחריים או סימנים מסחריים רשומים של Advanced Micro Devices, Inc.; Blu-ray Disc הוא סימן מסחרי של Blu-ray Disc Association; Bluetooth הוא סימן מסחרי רשום בבעלות Bluetooth SIG, Inc. ונמצא בשימוש של Dell ברישיון.

סימנים מסחריים ושמות מסחריים אחרים המוזכרים במסמך זה מתייחסים לישויות הטוענות לבעלות על אותם סימנים ושמות או למוצרים שלהן. Dell Inc. מוותרת על כל עניין קנייני בסימנים מסחריים ושמות מסחריים פרט לאלה שבבעלותה.

מהדורה A03

מס' חלק C8VH7

נובמבר 2010

INSPIRON™

מדריך התקנה

סוג תקינה: P08E001

דגם תקינה: סדרה P08E

INSPIRON™

מדריך התקנה

DELL™
YOURS IS HERE